

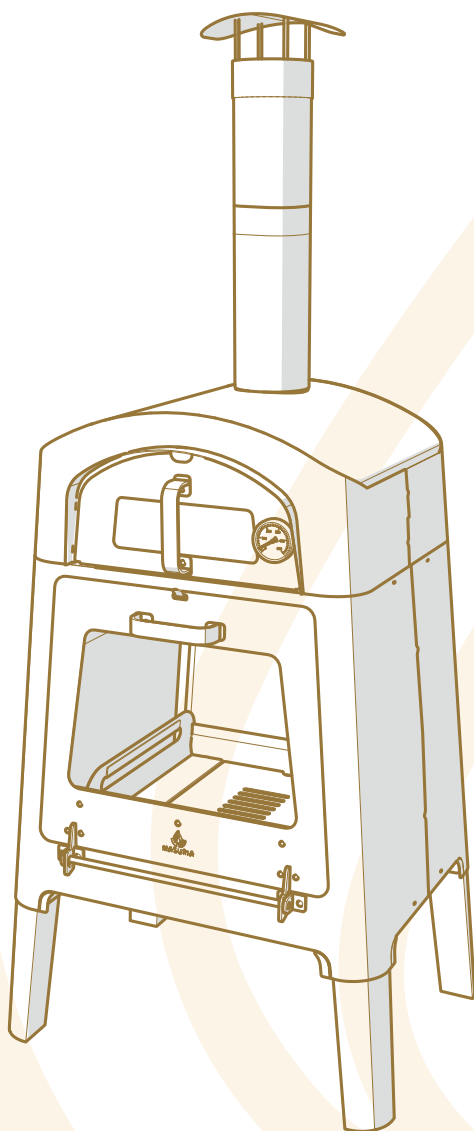

MASURIA®



PL  
EN  
DE

Kominek Nexo  
Nexo Stove  
Kamin Nexo

**INSTRUKCJA OBSŁUGI**  
**USER'S MANUAL**  
**GEBRAUCHSANWEISUNG**

# SPIS TREŚCI

PL

	PL
1. Wprowadzenie	2
2. Przeznaczenie	2
3. Opis symboli	3
4. Bezpieczeństwo	3
5. Elementy zestawu	4
6. Dane techniczne	4
7. Budowa	5
8. Konfiguracje kominka	6
9. Dostęp do kominka	7
10. Dostęp do modułu do pieczenia	7
11. Rozpalanie i gaszenie kominka	8
12. Termometr	9
13. Rodzaje eksploatacji	9
14. Czyszczenie i konserwacja	10
15. Gwarancja	12
16. Utylizacja	14

	EN
1. Introduction	16
2. Purpose	16
3. Symbols description	17
4. Safety	17
5. Elements included in the set	18
6. Technical data	18
7. Design	19
8. Stove configuration	20
9. Access to the stove	21
10. Access to the module for baking	21
11. Lighting the stove up/extinguishing	22
12. Thermometer	23
13. Use	23
14. Cleaning and maintenance	24
15. Warranty	26
16. Disposal	28

	DE
1. Einführung	30
2. Anwendungsbereich	30
3. Beschreibung der Symbole	31
4. Sicherheit	31
5. Bestandteile	32
6. Technische Daten	32
7. Aufbau	33
8. Kaminkonfigurationen	34
9. Zugang zum Kamin	35
10. Zugang zum Backmodul	35
11. Anzünden und Löschen des Kaminfeuers	36
12. Thermometer	37
13. Einsatzarten	37
14. Reinigung und Wartung	38
15. Garantie	40
16. Entsorgung	42

## 1. WPROWADZENIE

Szanowni Klienci,

Dziękujemy za zakup naszego produktu.

W trosce o Naszych klientów przygotowaliśmy ten oto dokument, w którym zawarte są niezbędne informacje dotyczące montażu, konserwacji i bezpiecznego korzystania z produktu.

Prosimy o dokładne zapoznanie się z jego treścią.

## 2. PRZEZNACZENIE

Kominek Nexo przeznaczony jest do użytku zewnętrznego. Dzięki swojej modułowej konstrukcji można go wykorzystać jako:

- Grill do smażenia i podgrzewania potraw
- Piekarnik, używając modułu do pieczenia
- Kominek grzewczy
- Niezależne palenisko.

Dla wygody użytkownika kominka zamontowano:

- Wielofunkcyjne palenisko z wyciąganym popielnikiem
- Moduł do pieczenia z termometrem
- Drzwiczki wyposażone w żaroodporne szkło
- Modułowy komin oraz wkładki dymne.

### 3. OPIS SYMBOLI



#### **UWAGA!**

Symbol ten informuje o potencjalnym ryzyku bądź grożącym niebezpieczeństwie, którego zignorowanie może skutkować śmiercią, uszczerbkiem na zdrowiu lub uszkodzeniem urządzenia.

### 4. BEZPIECZEŃSTWO



#### **UWAGA!**

Przed rozpoczęciem użytkowania kominka należy zapoznać się z ogólnymi zasadami bezpieczeństwa i higieny pracy (BHP), przepisami przeciwpożarowymi (PPOŻ), jak również instrukcją obsługi. Należy również sprawdzić, czy kominek jest wolny od wad pod kątem uszkodzeń.

- Nie należy używać kominka, dopóki nie zostanie kompletnie zmontowany i wszystkie części zostaną poprawnie zamocowane.
- Kominek przed użyciem należy ustawić na równej i stabilnej nawierzchni, aby uniknąć jego przewrócenia lub odchylenia.
- Kominek zawsze należy używać na wolnym powietrzu, nigdy w zamkniętych pomieszczeniach (w zamkniętych pomieszczeniach zbierają się trujące gazy, jak tlenek węgla, które mogą doprowadzić do uszczerbku na zdrowiu lub śmierci).
- Kominek może być obsługiwany wyłącznie przez osoby dorosłe, nie będące pod wpływem alkoholu bądź innych środków odurzających.
- Nie należy zostawiać rozpalonego paleniska w kominku bez nadzoru. Należy chronić przed dziećmi oraz zwierzętami domowymi.
- Kominek nie powinien być używany w sposób ciągły (dłużej niż 6h).
- Należy chronić dzieci i zwierzęta domowe przed dostępem do rozgrzanego paleniska.
- Nie należy trzymać dłoni nad paleniskiem! Istnieje ryzyko poparzenia!
- Należy używać rękawic w celu ochrony dłoni podczas grillowania lub dokładania drewna do paleniska/kominka. Nieprzestrzeganie zaleceń może prowadzić do ciężkich obrażeń ciała lub śmierci.
- Należy posiadać gaśnicę i przechowywać ją w pobliżu kominka.
- Kominek należy trzymać z dala od materiałów łatwopalnych. Należy zachować odpowiednią odległość od innych przedmiotów – minimum 2,5 metra.
- Nie należy stosować do rozpalenia lub w trakcie palenia benzyny, spirytusu, ropy i innych łatwopalnych cieczy.
- Należy stosować wyłącznie suche podpałki zgodne z normą EN 1860-3.
- Należy palić w palenisku kominka drewnem o maksymalnej wysokości stosu 20 cm (duży ogień stwarza niebezpieczeństwo uszkodzenia lub skrócenia żywotności kominka).
- Podczas używania kominka nie należy go przemieszczać.
- Należy zachować ostrożność po ugaszeniu ognia w palenisku kominka. Powierzchnie pozostaną jeszcze gorące przez pewien czas.
- Nie należy używać wody do gaszenia ognia, ponieważ może to skutkować uszkodzeniem kominka. Należy pozwolić aby ogień samoczynnie wygasł lub zastosować bezpieczny sposób wygaszania ognia (Patrz str. 8 "WYGASZANIE OGNIA W KOMINKU").
- Nie należy polewać rozgrzanego kominka wodą.
- Prace czyszczące należy przeprowadzać na chłodnych powierzchniach bez użycia myjek ciśnieniowych oraz mechanicznych.

## 5. ELEMENTY ZESTAWU

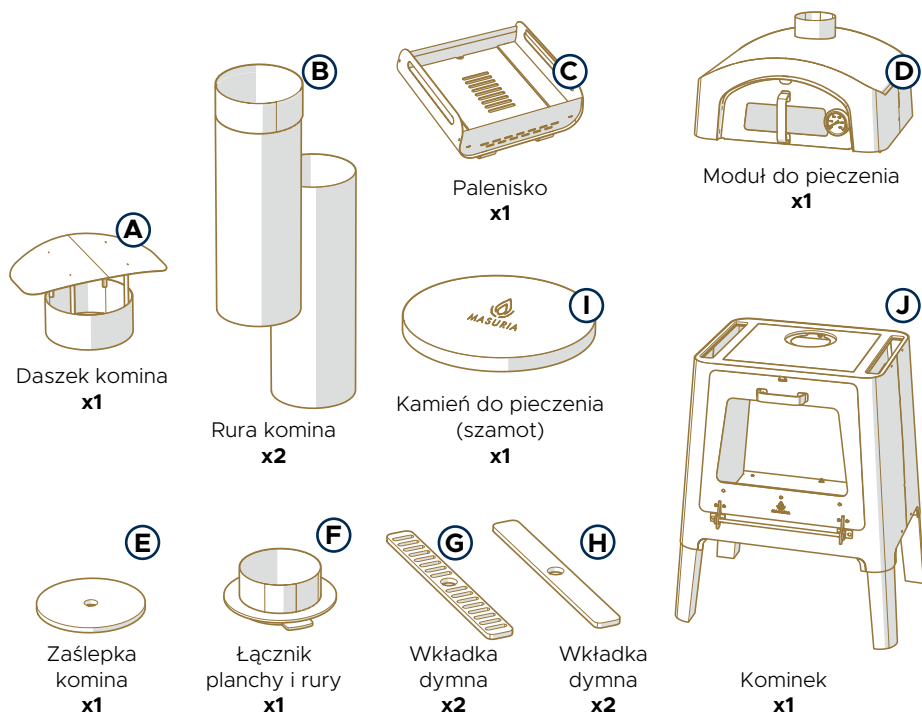

Rys. 1

## 6. DANE TECHNICZNE

Model	Waga	Wymiary szer. x gł. x wys.	Kolorystyka
Kominiek Nexo	78 kg	72 × 55 × 216 cm	Corten
Kominiek Nexo	78 kg	72 × 55 × 216 cm	Black

## 7. BUDOWA

### MODUŁ DO PIECZENIA

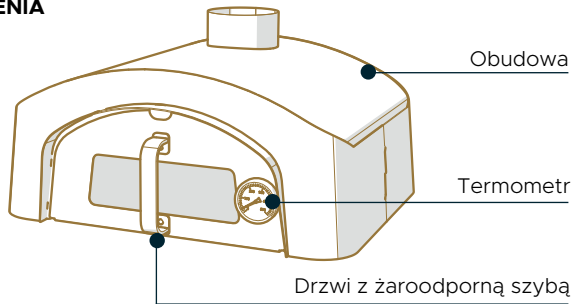

### KOMINEK

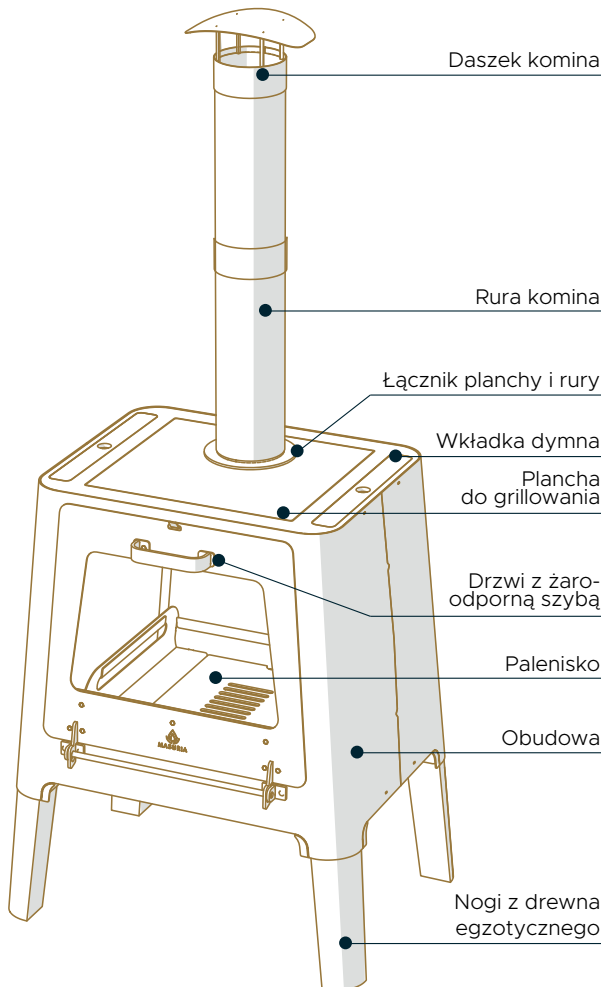

PL

Rys. 2

## 8. KONFIGURACJE KOMINKA

Kominek można konfigurować używając dołączonych do zestawu elementów.

**OPCJA 1**  
Z MODUŁEM DO PIECZENIA

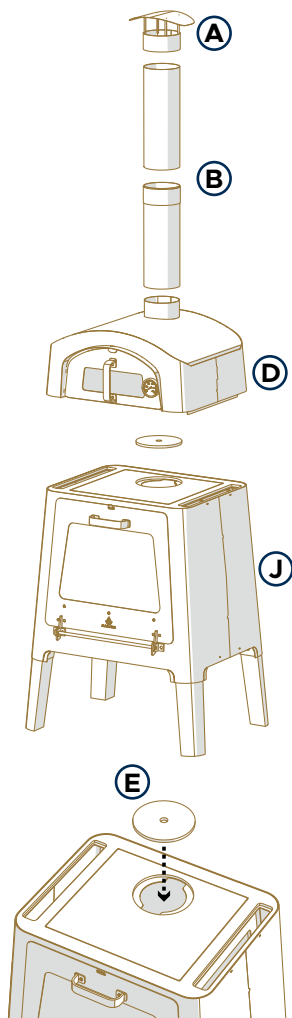

**OPCJA 2**  
WERSJA DO GRILLOWANIA

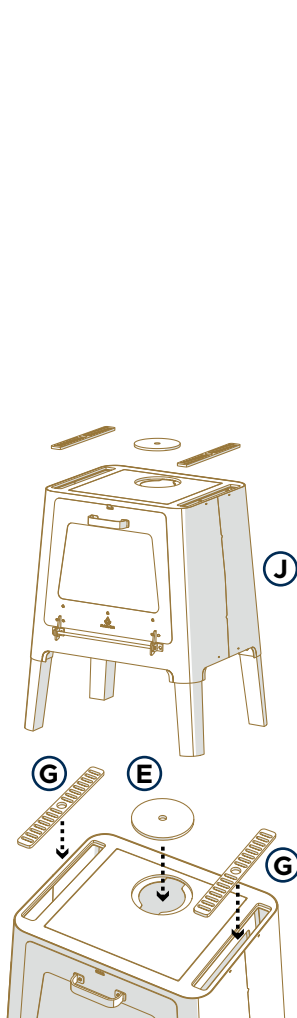

**OPCJA 3**  
FUNKCJA GRZEWcza

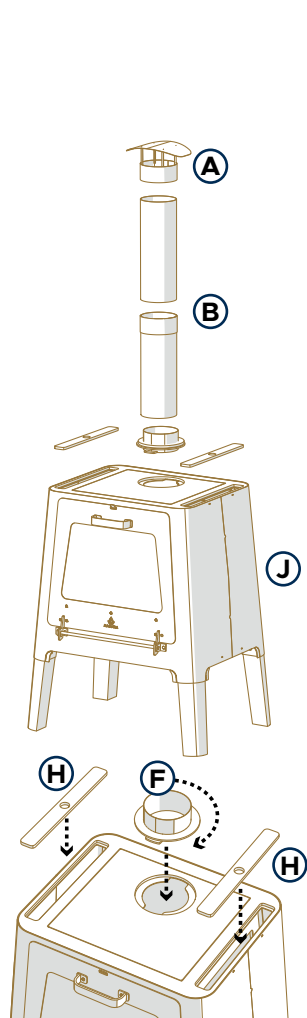

Rys. 3



### UWAGA!

Nigdy nie zmieniaj konfiguracji kominka gdy jest on w trakcie palenia lub jest gorący.

## 9. DOSTĘP DO KOMINKA

Drzwi kominka otwierane są w 2 etapach.

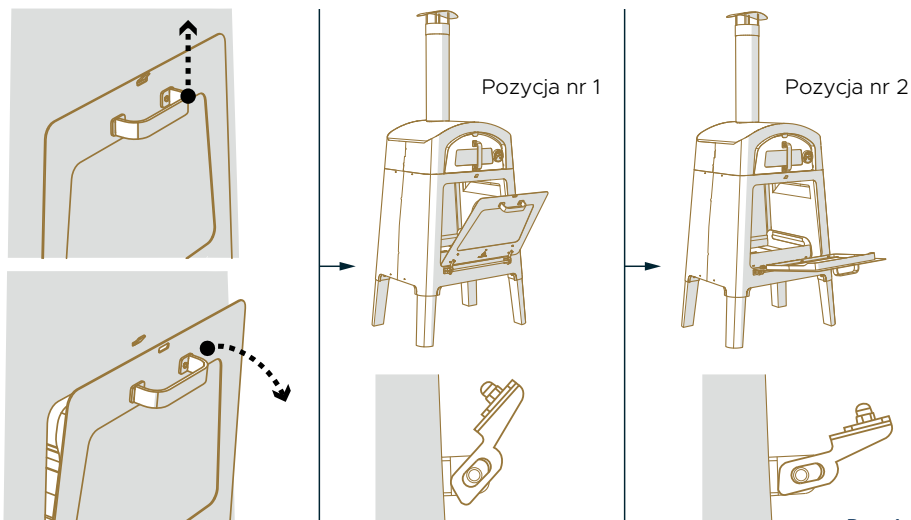

### UWAGA!

Uchwyt drzwi kominka nagrzewa się, a w jego wnętrzu panuje wysoka temperatura. Zachowaj szczególną ostrożność podczas otwierania drzwi, używając rękawic ochronnych.

## 10. DOSTĘP DO MODUŁU DO PIECZENIA

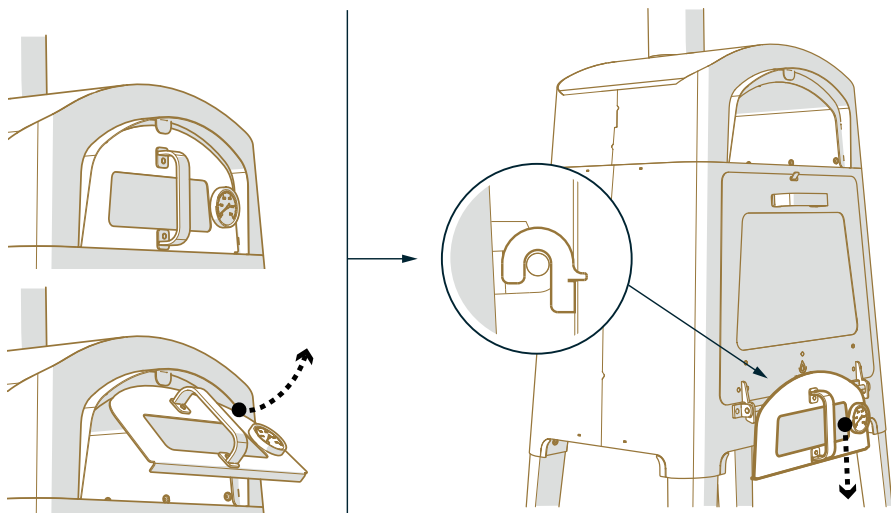

### UWAGA!

Uchwyt drzwi modułu do pieczenia nagrzewa się, a w jego wnętrzu panuje wysoka temperatura. Zachowaj szczególną ostrożność podczas otwierania drzwi, używając rękawic ochronnych.

# 11. ROZPALANIE I GASZENIE KOMINKA

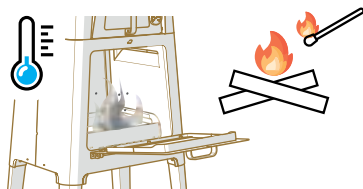

Otwórz szeroko drzwi kominka podczas rozpalania drewna w kominku.

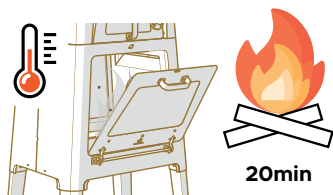

Podczas rozpalania (pierwsze 20min.) uchyl drzwi kominka (Rys. 4 Pozycja drzwiczek nr 1). Zapewni to lepszy dostęp powietrza.

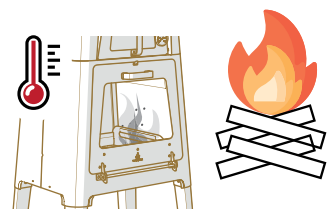

W trakcie intensywnego palenia (po pierwszych 20min) drzwi kominka powinny być zamknięte.

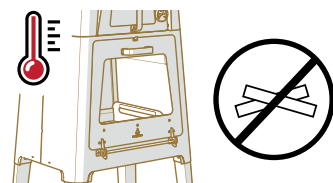

Pozostaw zamknięte drzwi w celu zgaszenia kominka.

## ROZPALANIE DREWNA W KOMINKU

1. Kominek przeznaczony jest do opalania suchym drewnem drzew liściastych.
2. Drewno do rozpalania musi być rozdrobnione. Układamy je warstwowo (max. wysokość stosu: 20 cm) i rozpalamy przy użyciu atestowanej podpałki stałej.
3. W przypadku pierwszego rozpalania zaleca się rozgrzać drewno do czerwoności i pozostawić na 30 min. zanim pierwszy raz położymy na plachy żywność. Nie należy przyrządzać potraw zanim drewno nie pokryje się warstwą popiołu.
4. Po rozpaleniu rozgarniamy żar i dokładamy kolejną porcję drewna.
5. Po upływie 20 minut otrzymujemy odpowiednią warstwę popiołu, a temperatura jest optymalna do grillowania.
6. Nie należy przepętniać czaszy paleniska drewnem. Temperatura palenia może być za wysoka, co może mieć wpływ na elementy kominka i prowadzić do ich odkształcenia.

## PALENIE W KOMINKU

1. Nie należy przepętniać paleniska popiołem podczas użytkowania.
2. Należy dokładać systematycznie opał aby utrzymać stałą temperaturę palenia. Maksymalna wysokość stosu palonego drewna nie powinna przekraczać 20 cm.

## WYGASZANIE OGNIA W KOMINKU

Najlepszym sposobem na bezpieczne wygaszenie kominka jest doprowadzenie do wygaśnięcia drewna w naturalny sposób.

Jedną ze sprawdzonych i bezpiecznych metod gaszenia kominka jest pozbycie się z jego wnętrza płonących kawałków drewna. **Należy zachować przy tym szczególną ostrożność!**

Zaleca się odkładanie rozpalonego drewna do metalowego pojemnika, na przykład do wiadra przy użyciu szczypiec. Przed tym zabiegiem należy upewnić się, czy drewno się w nim zmieści. Po umieszczeniu drewna w metalowym naczyniu należy zasypać je piaskiem. Brak drewna sprawi, że ogień przestanie się palić.

Rys. 6





### UWAGA!

1. Kominek w trakcie palenia nagrzewa się do wysokiej temperatury i grozi poparzeniem.
2. Nie należy dotykać nagrzanego kominka. Aby uniknąć poparzeń należy stosować rękawice ochronne.
3. Podczas eksploatacji zawsze należy stosować się do przepisów bezpieczeństwa pożarowego (PPOŻ).

## 12. TERMOMETR

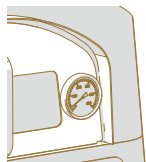

Rys. 7

Moduł do pieczenia wyposażony jest w termometr. Termometr podaje aktualną temperaturę wewnątrz modułu do pieczenia.



### UWAGA!

Termometru nie można polewać wodą lub środkami czyszczącymi, podczas palenia się kominka. Może to spowodować pęknięcie szyby termometru.

## 13. RODZAJE EKSPLOATACJI

Kamień do pieczenia  
(szamot)

### 1 KOMINEK Z MODUŁEM DO PIECZENIA

Kominek z zamontowanym modułem do pieczenia nadaje się do pieczenia potraw takich jak: pizza, chleb, ciasta, zapiekanki, dania zapiekane.

Należy użyć dołączonego do zestawu szamotu (lub żeliwnych naczyń / naczyń ze szkła hartowanego / naczyń żaroodpornych / naczyń ze stali nierdzewnej / kamionek / garnków do pieczenia. **UWAGA!** nie należy przekraczać temperatury podanej przez producenta naczynia).

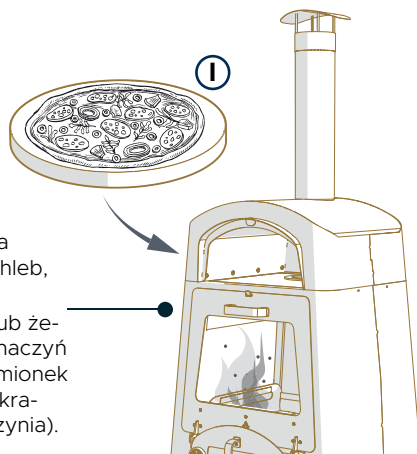

### 2 KOMINEK W WERSJI DO GRILLOWANIA POTRAW

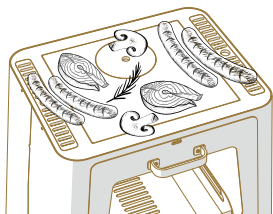

### 3 KOMINEK PEŁNIĄCY FUNKCJĘ GRZEWCZĄ

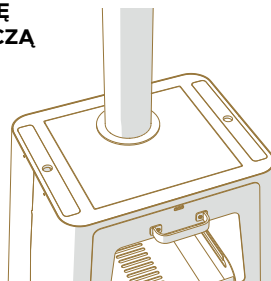

### UWAGA!

Natłuść planchę olejem jadalnym i rozpocznij grillowanie potraw.

Rys. 8



### UWAGA!

Do modułu do pieczenia nie można wkładać:

- zwykłych szklanek, kubków, talerzy
- szklanych pokrywek od zwykłych garnków
- opakowań plastikowych oraz opakowań termicznych z plastiku
- lunch boxów (papierowe opakowania)
- naczyń z plastikowymi i drewnianymi uchwytami
- naczyń z porcelany

## 14. CZYSZCZENIE I KONSERWACJA

- W celu zapewnienia optymalnych warunków i długości użytkowania kominka, jego stan powinien być poddawany regularnej kontroli. W połączeniu z odpowiednim czyszczeniem i konserwacją, pozwoli to na zachowanie pierwotnego wyglądu produktu.
- Wszelkie prace konserwacyjne powinny być przeprowadzane na wychłodzonym kominku.
- Należy każdorazowo usuwać popiół i resztki drewna z kominka - wyciąganie popielnika (Abb. 10).
- Kominka nie należy czyścić przy użyciu środków o działaniu żrącym.
- Wszelkie zabrudzenia i plamy obudowy należy czyścić przy pomocy miękkiej szczotki, wody oraz płynu do naczyń.
- Po oczyszczeniu wkładek i planchy należy zabezpieczyć je olejem jadalnym.
- Jeśli kominek nie jest używany i jest w pełni wystudzony, należy przykryć go dedykowanym dla niego pokrowcem, aby przedłużyć jego żywotność.

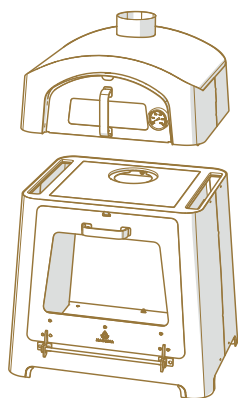

Do czyszczenia **szyb** należy używać specjalnych środków przeznaczonych do czyszczenia szyb kominkowych.

**Kominek** należy regularnie omiać z brudu. Do czyszczenia kominka używać wody lub płynu do naczyń. Używać miękkiej szczotki lub szmatki.

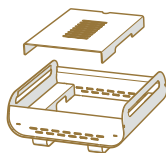

**Popielnik** należy regularnie opróżniać i czyścić z popiołu. Można używać do tego celu miękkiej szczotki. Sadzę i zabrudzenia można usunąć za pomocą specjalnych środków do czyszczenia kominków.



**Drewno egzotyczne** czyścić za pomocą zwykłej szczotki (niezbyt twardej), gąbki oraz ciepłej wody.

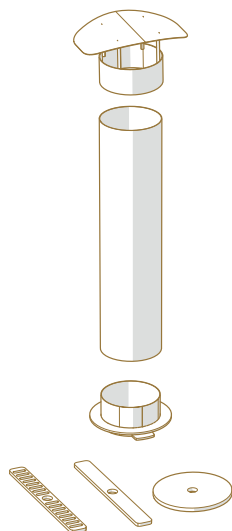

**Elementy dodatkowe** należy regularnie omiać z brudu. Do ich czyszczenia używać wody lub płynu do naczyń. Używać miękkiej szczotki lub szmatki.

Rys. 9

Kominek wykonany z cortenu (stali kortenowskiej) należy omiać w regularnych odstępach czasu ze względu na powstającą patynę przypominającą rdzę, do momentu uzyskania jednolitej struktury na całym materiale. Nawarstwiająca patyna może skutkować zabrudzeniem powierzchni wokół kominka.

## Opróżnianie popielnika - usuwanie popiołu

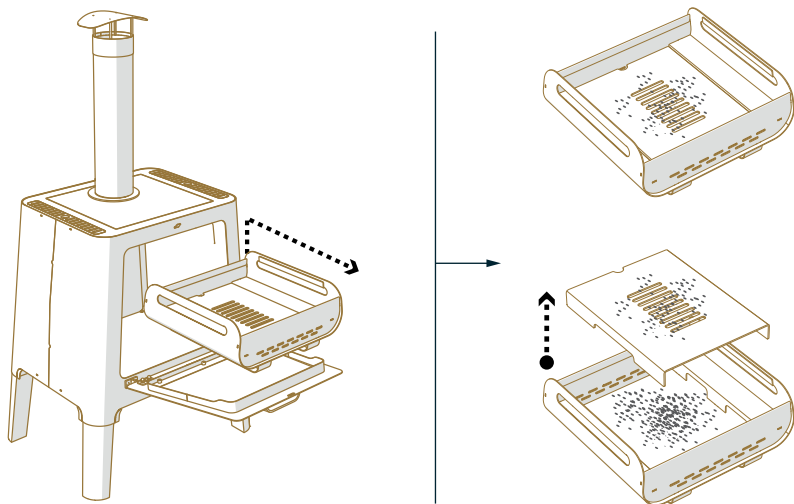

Rys. 10

Nie należy doprowadzać do przepełnienia popielnika popiołem. Kominiek wyposażony jest w wyjmowane, wygodne w czyszczeniu palenisko. Po każdorazowym użyciu należy usuwać z niego popiół i resztki wypalonego drewna.



### UWAGA!

Wszystkie czynności związane z konserwacją i czyszczeniem należy wykonywać na wystudzonym kominiku. Nie wolno czyścić kominika gdy jest on rozpalony.

## Elementy z drewna egzotycznego

Elementy z drewna egzotycznego są bardzo wytrzymałe, jednak by dłużej zachwycały i nam służyły, należy o nie odpowiednio dbać, a powyższe wskazówki okażą się przydatne i pomocne w ich właściwej pielęgnacji i konserwacji.

- Częstotliwość pielęgnacji drewna egzotycznego zależy od wielu czynników, między innymi od warunków pogodowych. Zalecamy regularną impregnację olejem dostępnym na naszej stronie internetowej, co przedłuży żywotność elementów drewnianych.
- Jeżeli elementy z drewna egzotycznego wymagają czyszczenia, możemy to zrobić za pomocą zwykłej szczotki (niezbyt twardej), gąbki oraz ciepłej wody. W żadnym wypadku nie używamy różnego rodzaju myjek ciśnieniowych. Najpierw usuwamy zabrudzenia, a następnie myjemy jeszcze raz czystą wodą. Jeśli zauważymy, że na produktach znajdują się plamy, wtedy też można je delikatnie szlifować drobnym papierem ściernym. Ponadto na rynku jest również wiele różnych środków do czyszczenia drewna egzotycznego, które także można stosować do usuwania nagromadzonych osadów i plam.
- Elementy z drewna egzotycznego nie powinny być przechowywane na zewnątrz lecz w pomieszczeniach w których temperatura nie spada poniżej zera. Po oczyszczeniu, osuszeniu i zaimpregnowaniu olejem należy założyć na nie pokrowce, które tak jak olej są do nabycia w naszym sklepie internetowym – [www.masurialiving.com](http://www.masurialiving.com). Przechowywanie produktów na zewnątrz może doprowadzić do ich uszkodzenia, Gwarant zastrzega, że ich naprawienie w takim przypadku może nie podlegać odpowiedzialności gwarancyjnej o której mowa w niniejszym dokumencie.

- Elementy z drewna egzotycznego mają kolor naturalnego drewna. Jednak pozostawione na zewnątrz czasem mogą zmieniać swoją barwę pod wpływem promieni słonecznych na srebrzystoszarą (patynową). Spowodowane jest to naturalnym procesem starzenia się, jednak i wtedy stają się bardzo atrakcyjne, doskonale wtapiając się w architekturę ogrodową. W takim kolorze są łatwe do utrzymania. Aby przywrócić ich naturalną barwę, wystarczy odpowiednio je wyczyścić.

## 15. GWARANCJA

### Nazwa firmy / Gwaranta

PL

FPH BLENDER  
 14-100 Ostróda  
 ul. Olsztyńska 5F, Polska  
 NIP: 7411545851, REGON: 511432132  
 Numer kontaktowy: +48 89 646 49 62

### Karta gwarancyjna

Lp.	Nazwa	Jednostka miary	Ilość	Nr seryjny	Okres gwarancyjny
1					
2					
3					
4					

### Ogólne warunki gwarancji

1. Gwarant zaświadcza dobrą jakość sprzedawanego towaru i udziela Nabywcy gwarancji na jego prawidłowe działanie. Zakupiony towar (nazwa, nr seryjny) opisany jest szczegółowo w Karcie Gwarancyjnej.
2. Okres gwarancji na produkty rozpoczyna się od daty ich wydania Nabywcy przez Gwaranta i trwa 1 (słownie: jeden) rok od momentu wpisu umieszczonego na niniejszej Karcie Gwarancyjnej lub daty umieszczonej na paragonie.
3. W przypadku stwierdzenia wad w zakupionym towarze, prosimy o kontakt z Gwarantem - mailowy service@masurialiving.com lub pocztą na adres korespondencyjny FPH Blender ul. Olsztyńska 5F 14-100 Ostróda lub przez formularz na stronie www.masurialiving.com.

4. Po wykryciu usterki, Nabywca jest zobowiązany do jej niezwłocznego zgłoszenia oraz możliwie najszybszego przekazania towaru Gwarantowi. W określonych przypadkach, szczególnie w przypadku konieczności przeprowadzenia drobnych i prostych napraw, Gwarant może przekazać Nabywcy nową część, którą Nabywca zainstaluje w towarze, w oparciu o informację udzieloną przez Gwaranta.
5. Nabywca ponosi odpowiedzialność za dalsze użytkowanie niesprawnego produktu przez okres do 30 dni, które może spowodować jego dodatkowe uszkodzenia. Działanie takie oznacza akceptację wady przez Nabywcę i skutkować będzie utratą uprawnień gwarancyjnych dotyczących usterek będących następstwem rzeczowej wady.
6. Wady towaru ujawnione w okresie gwarancyjnym będą eliminowane poprzez wysyłkę części nieposiadających wad, umożliwiających wymianę w terminie do 14 dni, w szczególnych sytuacjach uzasadnionych – termin może zostać wydłużony maksymalnie do 60 dni, o czym klient zostanie powiadomiony przez Gwaranta.
7. Warunkiem uznania reklamacji w okresie gwarancyjnym jest wypełnienie zgłoszenia reklamacyjnego i przesłania go na adres e-mail: [service@masuraliving.com](mailto:service@masuraliving.com) lub pocztą tradycyjną na adres korespondencyjny Gwaranta. Do realizacji Gwarancji może być wymagane dostarczenie Gwarantowi produktu na adres siedziby firmy z należycie wypełnioną Kartą Gwarancyjną (tj. zawierającą: datę sprzedaży, pieczęć firmową Sprzedawcy, podpis osoby wystawiającej Kartę Gwarancyjną, podpis Nabywcy) wraz z dowodem zakupu towaru oraz czytelnie oznaczonym numerem zgłoszenia reklamacji.
8. Nabywca pokrywa koszt przesyłki reklamowanego towaru, a w razie uznania reklamacji i naprawy gwarancyjnej sprzętu zostaje on pokryty przez Gwaranta i odesłany na jego koszt, jednak nie większy jak koszt wysyłki produktów na stronie Gwaranta.
9. Przy przesyłaniu reklamowanego towaru Gwarant zaleca korzystanie podczas transportu z oryginalnego opakowania fabrycznego. W przypadku braku opakowania fabrycznego przesyłany towar musi być dostarczony w sposób zapewniający bezpieczny transport. Gwarant nie ponosi odpowiedzialności w przypadku, gdy z powodu nieprawidłowego opakowania towaru przez Nabywcę, produkt ulegnie uszkodzeniu podczas transportu.
10. Okres gwarancyjny ulega przedłużeniu o czas trwania naprawy gwarancyjnej. Przedłużenie okresu gwarancyjnego nie następuje w przypadku nieuzasadnionej reklamacji. Postanowienia niniejszego punktu nie obowiązują w przypadku wymiany rzeczy na wolną od wad lub dokonania istotnych napraw rzeczy objętej gwarancją.
11. Nabywcy z tytułu udzielonej gwarancji przysługuje w pierwszej kolejności prawo do nieodpłatnej naprawy reklamowanego towaru. Jeśli naprawa jest niemożliwa lub wymaga nadmiernych kosztów, albo jeżeli Gwarant nie zdoła uczynić zadość takiemu żądaniu w odpowiednim czasie, towar zostanie wymieniony na nowy - wolny od wad. O wyborze sposobu załatwienia reklamacji ostatecznie decyduje Gwarant.
12. W przypadku nieuzasadnionego zgłoszenia Gwarant może obciążyć Nabywcę kosztami ekspertyzy, testów i transportu produktu.
13. Wszelkie zmiany lub poprawki Karty Gwarancyjnej ważne są wyłącznie wtedy, gdy zostaną zaakceptowane przez Nabywcę oraz gdy dokonane są przez osobę upoważnioną przez Gwaranta, potwierdzone jej podpisem i pieczęcią Gwaranta.
14. Nabywca ponosi ryzyko związane z wykorzystaniem towaru. Gwarant nie odpowiada za utratę spodziewanych korzyści i poniesionych kosztów, wynikłych z użytkowania lub niemożności użytkowania tego produktu z tytułu udzielonej gwarancji.
15. Gwarant odpowiada za wady wynikłe tylko z przyczyn tkwiących w sprzedanym produkcie, natomiast nie są objęte gwarancją uszkodzenia powstałe po jego sprzedaży z innych przyczyn, a w szczególności:
  - uszkodzeń wynikłych z nieprawidłowej eksploatacji, montażu, rekonfiguracji, konserwacji, przechowywania lub transportu w sposób niezgodny z zasadami bezpiecznego użytkowania produktów określonymi przez Producenta.

- wywołanych zdarzeniami losowymi takimi jak pożar, powódź, działania wojenne, atak terrorystycznym, klęska żywiołów czy na skutek uszkodzenia niezawinionego przez
  - Gwaranta, w tym uszkodzenia chemicznego i mechanicznego, w wyniku uszkodzeń będących następstwem niewłaściwej kompletacji lub dekompletacji.
16. Nasze produkty tworzone są z materiałów naturalnych, a co za tym idzie możliwym jest, że w niektórych przypadkach zastosowane będą drobne zmiany technologiczne, które jednak nie będą miały wpływu na wartość, funkcjonalność i zastosowanie produktu.
17. Gwarancja nie obejmuje:
- części składowych produktu wykonanych ze szkła i drewna w tym drewna egzotycznego,
  - diod led, żarówek, świetlówek i innych źródeł światła, które ulegają naturalnemu zużyciu,
  - uszkodzeń mechanicznych i wywołanych nimi wad,
  - wad i uszkodzeń, w wyniku których obniżono cenę towaru,
  - uszkodzeń powstałych na skutek nieprzestrzegania powszechnych zasad, stosowania sprzętu niezgodnie z przeznaczeniem oraz innych uszkodzeń powstałych z winy lub niewiedzy Nabywcy,
  - śladów eksploatacji i naturalnego zużycia, takich jak: np. nasłonecznienie, wypłowienie, nieznaczne zmiany wymiarowe związane z naturalną reakcją drewna na warunki otoczenia.
  - różnic wynikających z indywidualnych ustawień komputera Nabywcy (kolor, proporcje itp.),
18. Nabywca traci uprawnienia gwarancyjne w przypadku stwierdzenia przez Gwaranta następujących okoliczności:
- wszelkich prób napraw, przeróbek lub zmian konstrukcyjnych podejmowanych przez nieuprawnione osoby lub firmy,
  - utraty karty gwarancyjnej Towaru przez Nabywcę. Duplikaty karty gwarancyjnej NIE będą wydawane.
19. Niniejsza gwarancja nie ogranicza w żaden sposób, nie zawiesza ani nie wyłącza uprawnień Nabywcy w stosunku do Sprzedawcy z tytułu roszczeń kontraktowych oraz ustawowych.
20. Meble drewniane nawet jeśli są regularnie poddawane zabiegom konserwującym mogą być zaatakowane przez pleśń lub grzyby. Na ten problem w wielu przypadkach można zaradzić oczyszczając i konserwując na nowo impregnatem do drewna. Przed przykryciem mebli na okres przechowywania trzeba upewnić się, że są suche
21. W sprawach nieuregulowanych niniejszymi warunkami gwarancyjnymi mają zastosowanie przepisy powszechnie obowiązujące.
22. Powyższe zapisy nie mają zastosowania w stosunku do Nabywcy będącego przedsiębiorcą w rozumieniu art. 43<sup>1</sup> Kodeksu cywilnego.

## 16. UTYLIZACJA

Produkt ten nie powinien być wyrzucany razem z innymi odpadami z gospodarstwa domowego. Aby uniknąć szkodliwego wpływu na środowisko naturalne i zdrowie ludzi wskutek niekontrolowanego usuwania odpadów, należy poddawać je odpowiedzialnemu recyklingowi. Należy skorzystać z systemów zbiórki lub skontaktować się z producentem, u którego produkt został zakupiony, aby zwrócić zużyty produkt.

# NOTATKI

.....

.....

.....

.....

.....

.....

.....

.....

.....

.....

.....

.....

.....

.....

.....

.....

**PL**

# TABLE OF CONTENTS

1. Introduction	16
2. Purpose	16
3. Symbols description	17
4. Safety	17
5. Elements included in the set	18
6. Technical data	18
7. Design	19
8. Stove configuration	20
9. Access to the stove	21
10. Access to the module for baking	21
11. Lighting the stove up/extinguishing	22
12. Thermometer	23
13. Use	23
14. Cleaning and maintenance	24
15. Warranty	26
16. Disposal	28

## 1. INTRODUCTION

Dear Customers,

We are grateful that you chose our product.

We have prepared for you this document which contains indispensable information on the assembly, maintenance and safe use of the product.

We encourage you to read this document carefully.

## 2. PURPOSE

Nexo stove is intended for outdoor use. Owing to its modular design, it may be used as:

- A grill for frying and heating-up food,
- An oven, using the baking module,
- A heating stove,
- An independent fireplace.

In order to guarantee the comfortable use of this stove, the following is mounted:

- A multifunctional fireplace with a removable ash pan,
- A module for baking with a thermometer,
- Doors equipped with heat-proof glass,
- Modular chimney and smoke inserts.



### 3. SYMBOLS DESCRIPTION



#### **CAUTION!**

This symbol informs about a prospective risk or an imminent danger which, when ignored, may result in death, health impairment or equipment damage.

### 4. SAFETY



#### **CAUTION!**

Before starting to use the stove, it is necessary to read the general OHS rules, fire regulations (FR), as well as this User's Manual. It is also required to check whether the stove is free from any defects in terms of damage.

- Do not use the stove until it is assembled completely and all the parts are mounted correctly.
- The stove must be positioned before use on the levelled and stable surface in order to avoid knocking it over or turning aside.
- The stove must be used only in open space. Do not use it in closed rooms (toxic gases collect in closed rooms, such as carbon monoxide, which may lead to health problems or even death).
- The stove may be operated only by adults, who are not under the influence of alcohol or other intoxicants.
- Do not leave the burning fireplace in the stove unattended. Keep away from children and pets.
- The stove should not be used without any breaks (for longer than 6 hours).
- Protect children and pets against access to the heated stove/fireplace.
- Do not hold your hands over the stove/fireplace! A risk of getting burnt!
- Use protective gloves during grilling or adding wood to the fireplace/stove. A failure to follow these recommendations may lead to serious body injuries or even death.
- It is necessary to provide a fire extinguisher and keep it near the stove.
- Keep the stove away from combustible materials. Keep proper distance from other objects – minimum 2.5 m.
- Do not use petrol, spirit, petroleum or other combustible liquids for starting the fire or during burning.
- Use only a dry fire starter satisfying the requirements of EN 1860-3.
- Use wood with the maximum stack height of 20 cm to put in the stove fireplace (a large fire can cause the damage of the stove or shorten its service life).
- When using the stove, do not move it.
- Be careful after extinguishing the fire in the stove. The surfaces will remain hot for some time.
- Do not use water for extinguishing fire because it may damage the stove. Allow the fire to extinguish naturally or use a safe method of putting out the fire (See page 22 "EXTINGUISHING THE STOVE").
- Do not apply water onto the heated stove.
- Clean the stove when the surfaces are cool, without using pressure washers and mechanical washers.

## 5. ELEMENTS INCLUDED IN THE SET

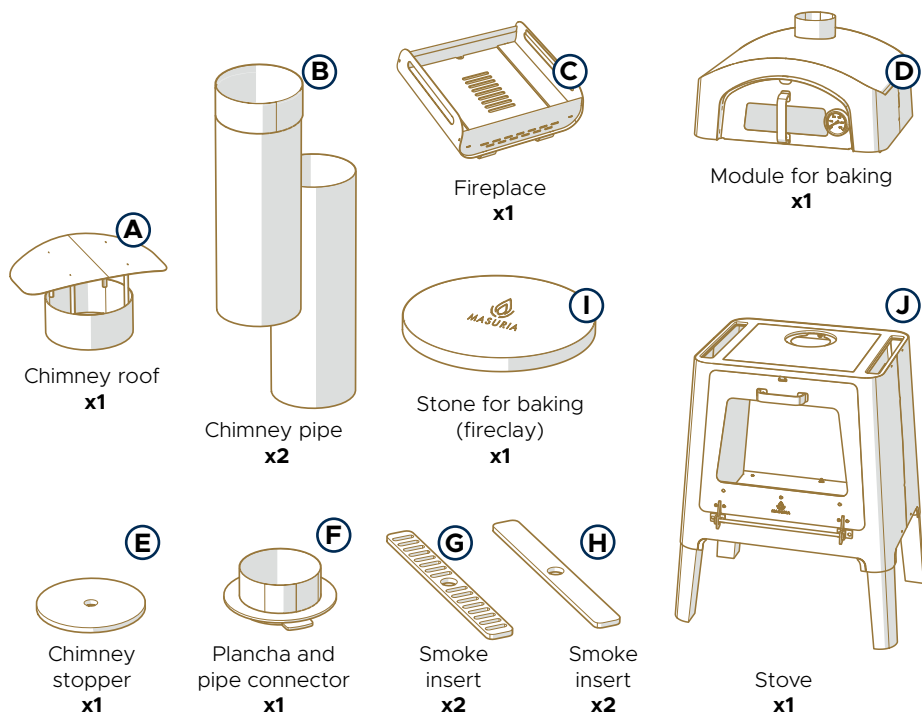

Dwg. 1

## 6. TECHNICAL DATA

Model	Weight	Dimensions width x depth x height	Colours
Nexo stove	78 kg	72 × 55 × 216 cm	Corten
Nexo stove	78 kg	72 × 55 × 216 cm	Black

# 7. DESIGN

## MODULE FOR BAKING

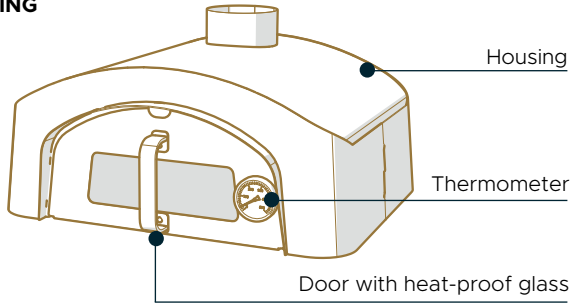

## STOVE

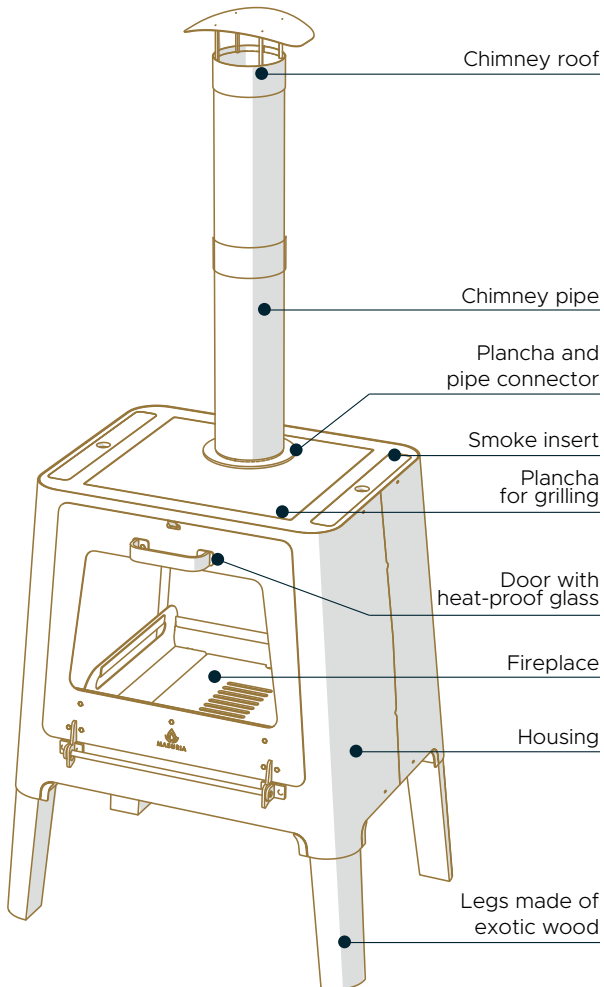

EN

Dwg. 2

## 8. STOVE CONFIGURATION

This stove may be configured with the use of the included elements.

**OPTION 1**  
WITH A MODULE FOR BAKING

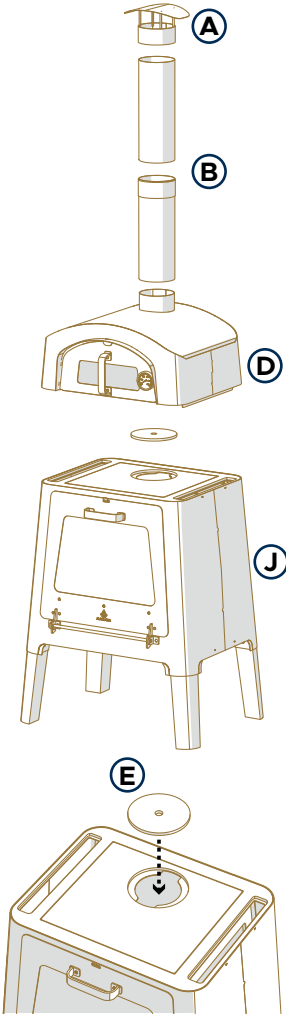

**OPTION 2**  
A VERSION FOR GRILLING

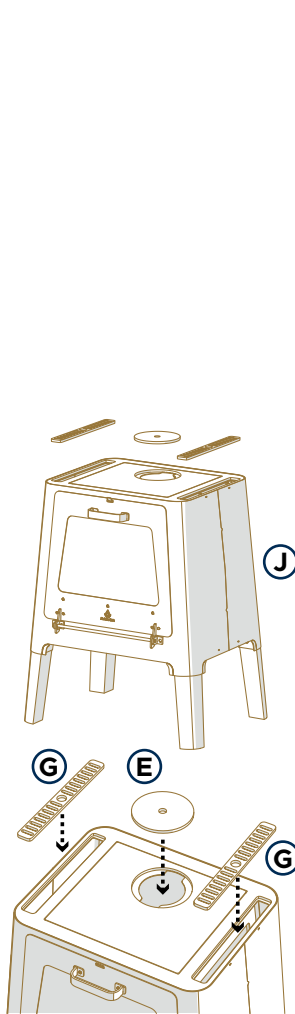

**OPTION 3**  
A HEATING FUNCTION

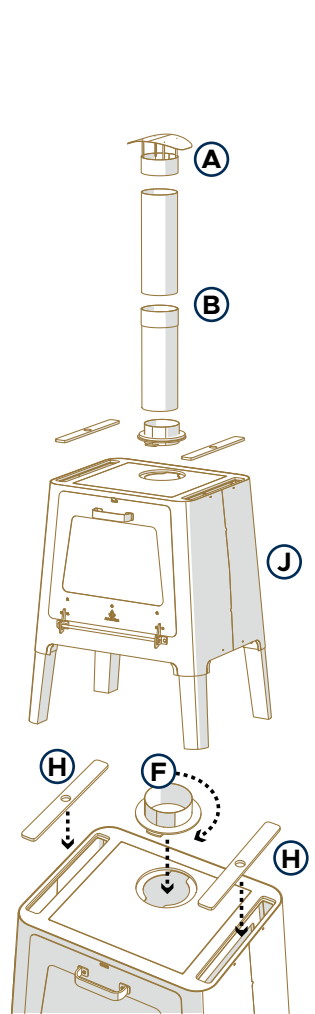

Dwg. 3



**CAUTION!**

Do not change the stove configuration when it is active/in use or hot.

## 9. ACCESS TO THE STOVE

Stove door is opened in 2 stages.

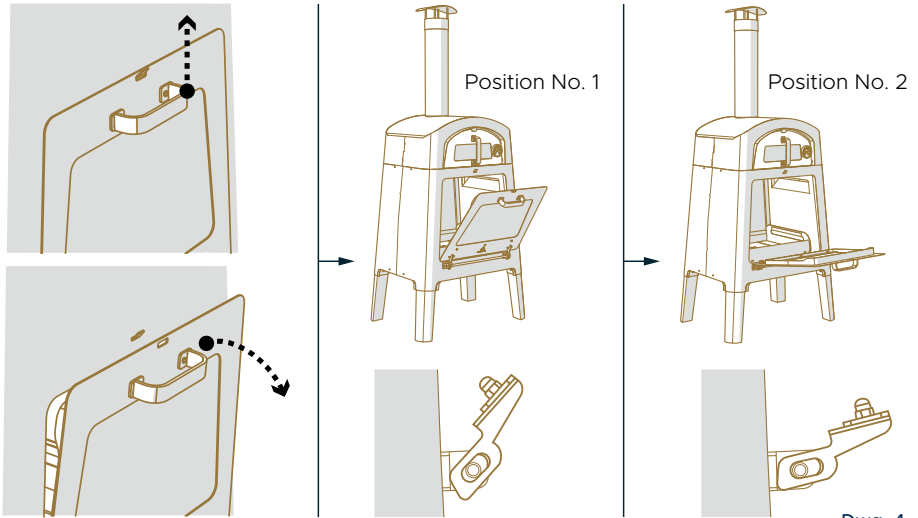

### CAUTION!

The handle of the stove door gets hot and there is a high temperature inside the stove. Be extremely careful when opening the door. Use protective gloves.

EN

## 10. ACCESS TO THE MODULE FOR BAKING

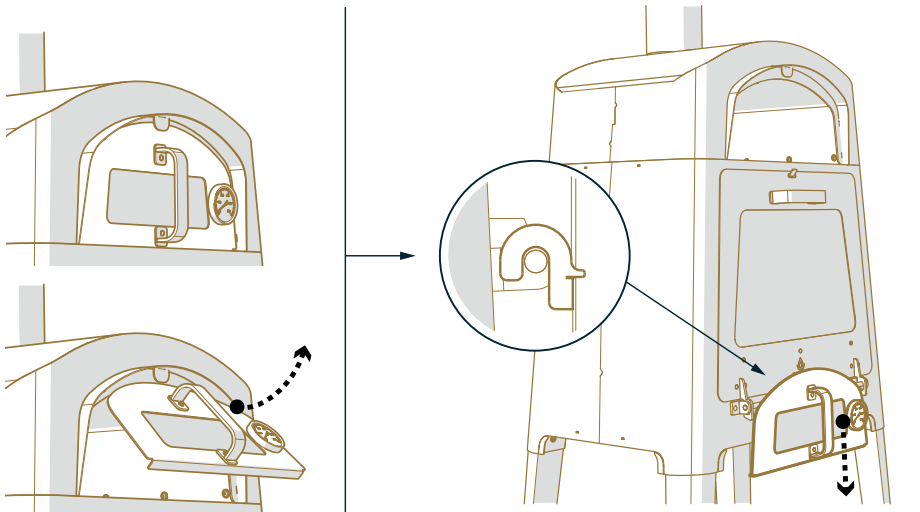

### CAUTION!

The handle of the baking module gets hot and there is a high temperature inside. Be extremely careful when opening the door. Use protective gloves.

# 11. LIGHTING THE STOVE UP/EXTINGUISHING

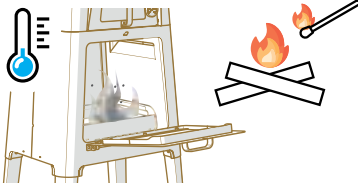

Open the stove door when lighting up the wood in the stove.

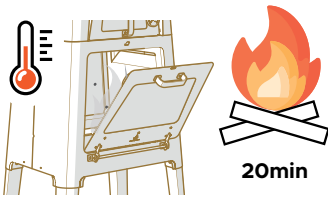

During lighting up (the first 20 minutes), leave the stove door ajar (Dwg. 4 Door position No. 1). This will ensure better air access.

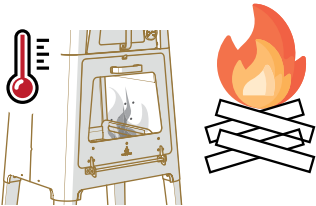

During intense operation (after the first 20 minutes), the stove door should be closed.

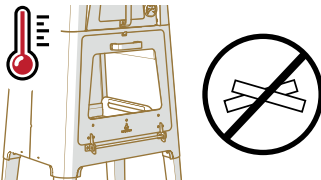

Leave the door closed to extinguish the stove.

## LIGHTING UP THE WOOD IN THE STOVE

1. The stove is intended for use with dry deciduous wood.
2. Wood for lighting up must be fragmented. Put it in layers (max. stack height: 20 cm) and light it up with the use of an attested solid fire starter.
3. In the event of the first lighting up, it is recommended to heat up the wood until it gets red and leave it for 30 minutes before you put your food on the plancha for the first time. Do not make your food until wood is covered with a layer of ash.
4. After lighting up, brush the fire glow aside and add more wood.
5. After 20 minutes we have a proper layer of ash and a grilling temperature is optimal.
6. Do not overfill the fireplace dome with wood. A burning temperature may be too high, what may affect the stove elements and cause deformations.

## BURNING IN THE STOVE

1. Do not overfill the stove/fireplace with ash during use.
2. Add wood regularly to obtain a stable burning temperature. The maximum height of the burning wood stack should not exceed 20 cm.

## EXTINGUISHING THE FIRE IN THE STOVE

The best way to extinguish the stove safely is when the wood is put out naturally.

One of the reliable and safe methods of stove extinguishing is removing the burning pieces of wood. **You must be extremely careful!**

It is recommended to put the burning wood aside to a metal container, for example to a bucket, with the use of pliers. Before starting doing the above, make sure whether all the wood can go to the container. When the wood is placed in the metal container, cover it with sand. Without the wood, the fire will stop burning.

Dwg. 6

**CAUTION!**

1. During burning, the stove heats up to high temperatures and there is a risk of burning.
2. Do not touch the heated stove. In order to avoid burning, it is necessary to use protective gloves.
3. During operation, it is necessary to follow the fire regulations (FR).

## 12. THERMOMETER

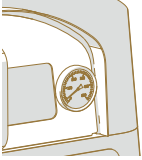

Dwg. 7

A module for baking is equipped with a thermometer. The thermometer indicates a current temperature value outside the module for baking.

**CAUTION!**

Do not apply water or cleaning products to the thermometer when the stove is burning. It may result in the splitting of the thermometer glass.

## 13. USE

### 1 STOVE WITH A MODULE FOR BAKING

The stove with the mounted module for baking is perfect for baking/roasting the following food: pizza, bread, pies, casseroles, roasted meals.

Use the included fireclay (or cast iron dishes / toughened glass dishes / heat-proof dishes / stainless steel dishes / stoneware dishes / pots for roasting).

**CAUTION!** Do not exceed the temperature provided by the manufacturer of a given dish).

Stone for baking  
(fireclay)

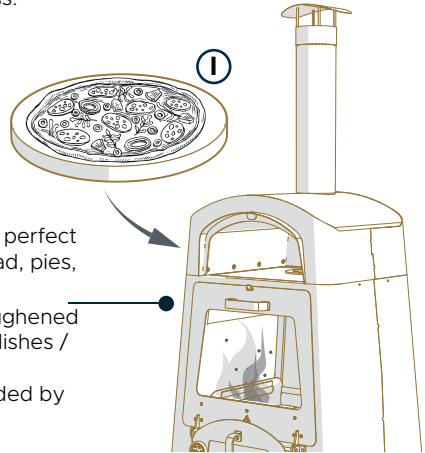

### 2 A STOVE IN THE VERSION FOR GRILLING MEALS

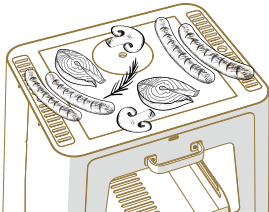

### 3 A STOVE FULFILLING A HEATING FUNCTION

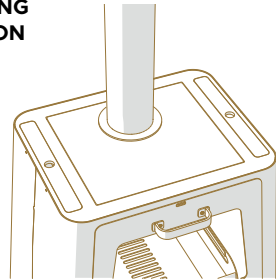
**CAUTION!**

Apply edible oil to the plancha and start grilling your food.

Dwg. 8

**EN**

**CAUTION!**

Do not put the following to the module for baking:

- typical glasses, mugs, plates,
- glass lids from typical pots,
- plastic packaging and plastic thermal packaging,
- lunch boxes (paper packaging),
- dishes with plastic and wooden handles,
- porcelain dishes.

## 14. CLEANING AND MAINTENANCE

- In order to ensure the optimal conditions and the duration of using the stove, its condition should be checked on a regular basis. In combination with proper cleaning and maintenance, it will allow to keep the original appearance of the product.
- All the maintenance works should be carried out on the cooled down stove.
- It is necessary to remove ash and wood remains from the stove – pull out the ash pan (Dwg. 10).
- The stove should not be cleaned with the use of corrosive products.
- Any smudges and stains of the casing should be removed by means of a soft brush, water and wash-up liquid.
- After cleaning the inserts and the plancha, protect them with edible oil.
- If the stove is not used and it is cold, cover it with a special dust sheet in order to extend its service life.

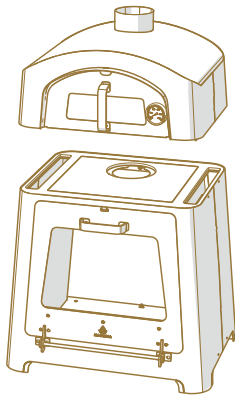

Clean **the glasses** by means of special products for cleaning stove glasses. Sweep the **stove** regularly to remove dirt. Clean the stove with the use of water or wash-up liquid. Use a soft brush or cloth.

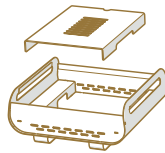

Empty the **ash pan** at regular intervals and remove ash remains. You can use a soft brush. Remove soot and stains by means of special products for cleaning stoves.



Clean the **exotic wood** with the use of a typical brush (not too hard), sponge or warm water.

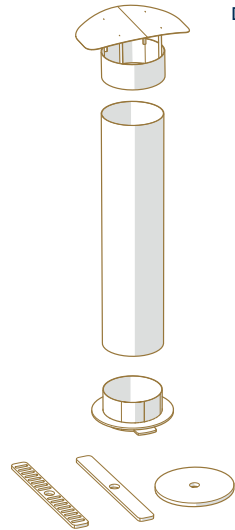

**Additional elements** must be swept regularly to remove dirt. Clean them with the use of water or wash-up liquid. Use a soft brush or cloth.

Dwg. 9

The stove made of corten (corten steel) must be swept at regular intervals because patina is formed which resembles rust, until a uniform structure is obtained on the whole material. Overlying patina may cause stains on the surface around the stove.



## Emptying the ash pan - removing the ash

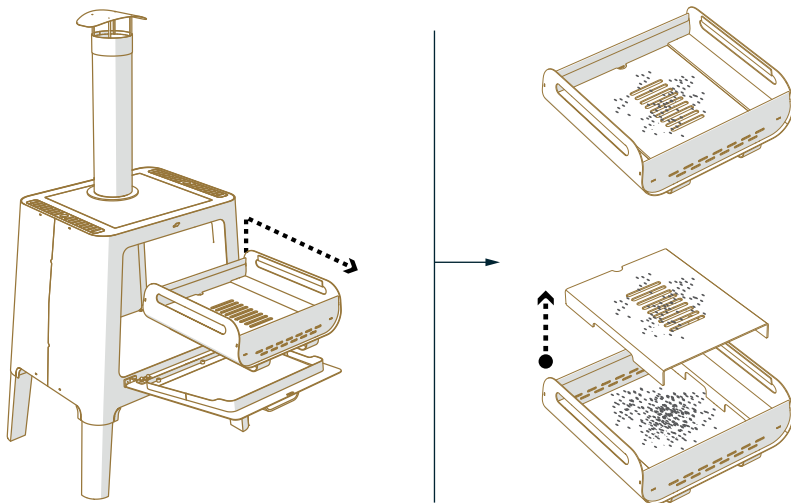

Dwg. 10

Avoid overfilling the ash pan with ash. The stove is equipped with a removable and easy to clean fireplace. After each use, it is necessary to empty the fireplace from the ash and the remains of wood.



### CAUTION!

All the maintenance and cleaning activities must be performed when the stove is cooled down. Do not clean the stove when it is operating.

## Elements made of exotic wood

The elements made of exotic wood are very resistant but in order to underline their beauty and extend their service life, they must be treated properly. The tips provided are useful and helpful for the proper treatment and maintenance of exotic wood elements.

- The frequency of the exotic wood treatment depends on many factors, among others, on weather conditions. We recommend the regular impregnation with oil available at our website, what will extend the service life of the wooden elements.
- If the elements made of exotic wood must be cleaned, you can conduct such cleaning by means of a common brush (not too hard), a sponge and warm water. Do not use any pressure washers. Firstly, remove dirt, then wash them with clean water. If there are any stains on the products, they may be polished delicately with fine sand paper. There are many products available on the market for cleaning exotic wood which may be used for removing the accumulated sediments and stains.
- Exotic wood elements should not be kept outdoors but in rooms in which the temperature does not fall below zero. After cleaning, drying and impregnating with oil, cover them with dust sheets, which are also available in our e-shop – [www.masurialiving.com](http://www.masurialiving.com). Storing these products outdoors may lead to damage. The Warrantor hereby reserves that their repair in such a case may be excluded from the warranty liability, referred to herein.

- The colour of the exotic wood elements is natural wood. If they are left outdoors, they sometimes may change colour under the influence of the sun into silver-grey (patina). This is caused by the natural ageing process; nevertheless, even in such a situation, they look really attractive, integrating ideally with the garden architecture. In such a colour, they are easy to maintain. In order to recover their natural colour, just clean them properly.

## 15. WARRANTY

### Company / Warrantor name

FPH BLENDER  
 14-100 Ostróda  
 ul. Olsztyńska 5F, Poland  
 National Tax ID No (NIP): 7411545851, REGON (National Business Registry No): 511432132  
 Contact number: +48 89 646 49 62

EN

### Warranty card

Item	Name	Unit of measure	Quantity	Serial No	Warranty period
1					
2					
3					
4					

### General warranty terms and conditions

1. The guarantor attests to good quality of the sold product and grants a warranty for its proper functioning to the Buyer. The purchased product (name, serial number) is described in detail in the Warranty Card.
2. The product warranty period is 1 (one) year. The warranty period starts from the date of sale of the product to the Buyer. Information about the date of sale can be found on the Warranty Card or on the receipt.
3. Should any defects be detected in the purchased product, please contact the Guarantor – via e-mail at [service@masurialiving.com](mailto:service@masurialiving.com); traditional mail at FPH Blender, ul. Olsztyńska 5F, 14-100 Ostróda, Poland; or via a form available at [www.masurialiving.com](http://www.masurialiving.com).

4. Once a defect is detected, the Buyer is obliged to immediately notify the Guarantor and hand over the product to them. In select cases, especially where the defect necessitates minor and simple fixes, the Guarantor may give the Buyer new parts to be installed in the product by themselves, on the basis of information given by the Guarantor.
5. The Buyer is responsible for further usage of faulty product for a period of 30 days, which may cause further damage. Such actions equate to acknowledging the defect by the Buyer and voiding the warranty rights towards faults resulting from the said defect.
6. Product defects detected during the warranty period shall be removed by shipping parts free from defects, allowing for replacement within 14 days, and in select justifiable cases this period may be extended to 60 days, in which case the Buyer shall be informed thereof by the Guarantor.
7. To accept the complaint within the warranty period, it is necessary to fill a complaint notice and sent it via e-mail to: [service@masurialiving.com](mailto:service@masurialiving.com) or via traditional mail to the Guarantor's postal address. The Warranty performance may require you to deliver the product to the Guarantor to the company's address, along with a properly filled Warranty Card (i.e. containing: the date of purchase, the Vendor's company stamp, the signature of the person issuing the Warranty Card, and the signature of the Buyer), the proof of purchase and clearly marked complaint registration number.
8. The Buyer shall cover the costs of shipping for the returned product, and should the complaint be accepted and the product be repaired, the shipping costs for return of the fixed product shall be covered by the Guarantor, but only up to the cost of products being shipped by the Guarantor.
9. When shipping the product being returned, the Guarantor recommends using the original product packaging. Should the original packaging not be available, the Buyer is obliged to ship the product in a safe manner. The Guarantor is not liable for cases where the product gets damaged due to incorrect packaging by the Buyer.
10. The warranty period shall be extended for the period of warranty repairs. The extension shall not occur in cases of unjustified complaints. This provision is not applicable in cases of replacement of defected product or performing important repairs on the product covered by warranty.
11. The Buyer is first and foremost entitled, within the scope of their warranty, to have their faulty product repaired for free by the Guarantor. If repairs are not possible or would be too costly, or if the Guarantor is not able to perform such repairs in a timely manner, the product shall be replaced with a new, fault-free unit. The decision on how to handle the complaint rests with the Guarantor.
12. In cases of unjustified complaints, the Guarantor may claim from the Buyer any expenses related to the examination, testing or transport of the product.
13. Any changes or updates to the Warranty Card are valid only when they are accepted by the Buyer and made by a person authorised by the Guarantor, attested with proper signature and the Guarantor's stamp.
14. The Buyer shall bear the risk of exploiting the product. The Guarantor is not liable for loss of potential benefits or expenses incurred as a result of usage or inability to use the product due to the warranty.
15. The Guarantor shall be liable solely for defects resulting from the actual structure of the product; the warranty does not cover defects, after the sale, resulting from other causes, esp.:
  - damage resulting from incorrect usage, assembly, reconfiguration, maintenance, or storage of the product, or from transporting the product in a manner inconsistent with the rules of safe product transportation defined by the Manufacturer,
  - damage resulting from random events, e.g. fires, floods, war, terrorist attacks, natural disasters, or from actions that the Guarantor is not responsible for, such as chemical or mechanical damage,
  - damage resulting from incorrect assembly or disassembly of the product.

16. Our products are manufactured from natural materials, therefore in some cases this may give rise to certain technological modifications, which, however, should have no bearing on the quality, functionality and purpose of the product.
17. The warranty does not cover:
- parts of the product made of glass and wood, including exotic wood,
  - LED diodes, light bulbs, fluorescent lamps and other light sources that naturally degrade over time,
  - mechanical damage and faults resulting from them,
  - defects and damage that would cause the price of the product to decrease,
  - damage caused by not adhering to common rules of usage, using the product for unintended purposes, and other damage caused by the Buyer's actions or lack of knowledge,
  - signs of exploitation and natural degradation, e.g. insolation, discolouring, slight changes relating to natural reactions of wood to its surroundings,
  - changes resulting from individual settings of the Buyer's computer (colour, proportions, etc.).
18. The Buyer shall lose their warranty rights in cases where the Guarantor determines the following conditions:
- any attempts to fix, modify or structurally change the product, made by unauthorised persons or entities,
  - loss of the Warranty Card by the Buyer. Duplicates of the Warranty Card shall NOT be issued.
19. This warranty does not limit, suspend or exclude any rights of the Buyer towards the Vendor with regards to contractual or statutory claims.
20. Wooden furniture, even when regularly maintained, may become infested by mould or fungi. This issue may usually be resolved by cleaning and conserving the product with repellents. Before covering the furniture for storage, ensure it is not wet.
21. Any matters not regulated by these warranty rules shall be regulated by the relevant mandatory rules of common law.
22. The Warranty Principles do not apply to the Buyer who is an entrepreneur, and the purchase of products is related to his business.

## 16. DISPOSAL

This product should not be discarded together with other household waste. In order to avoid a harmful impact on the natural environment and human health as a result of uncontrolled waste removal, it must undergo responsible recycling. Use waste collection systems or contact the Manufacturer from which the product was purchased in order to return the used-up product.

# NOTES

.....

.....

.....

.....

.....

.....

.....

.....

.....

.....

.....

.....

.....

.....

.....

.....

.....

.....

.....

.....

.....

.....

.....

**EN**

# INHALTSVERZEICHNIS

1. Einführung	30
2. Anwendungsbereich	30
3. Beschreibung der Symbole	31
4. Sicherheit	31
5. Bestandteile	32
6. Technische Daten	32
7. Aufbau	33
8. Kaminkonfigurationen	34
9. Zugang zum Kamin	35
10. Zugang zum Backmodul	35
11. Anzünden und Löschen des Kaminfeuers	36
12. Thermometer	37
13. Einsatzarten	37
14. Reinigung und Wartung	38
15. Garantie	40
16. Entsorgung	42

## 1. EINFÜHRUNG

Sehr geehrte Kundin, sehr geehrter Kunde,

Vielen Dank für den Kauf unseres Produktes.

Im Interesse unserer Kunden haben wir dieses Dokument erstellt, das die notwendigen Informationen zur Installation, Wartung und sicheren Verwendung des Produktes enthält.

Bitte lesen Sie es sorgfältig durch.

## 2. VERWENDUNGSZWECK

Der Kamin Nexo ist für den Einsatz im Freien konzipiert. Dank seines modularen Aufbaus kann er eingesetzt werden als:

- Grill zum Braten und Erhitzen von Speisen
- Backofen mit Backmodul
- Heizkamin
- Unabhängige Feuerstelle.

Für die Bequemlichkeit der Nutzung verfügt der Kamin über folgende Elemente:

- Multifunktionale Feuerstelle mit ausziehbarem Aschekasten
- Backmodul mit Thermometer
- Tür mit hitzebeständigem Glas
- Rauchrohr in Modulbauweise und Raucheinsätze.

### 3. BESCHREIBUNG DER SYMBOLE



#### **ACHTUNG!**

Dieses Symbol weist auf ein potenzielles Risiko oder eine mögliche Gefahr hin, die wenn sie nicht vermieden wird, zum Tod, zu Verletzungen oder zur Beschädigung des Gerätes führen kann.

### 4. SICHERHEIT



#### **ACHTUNG!**

Machen Sie sich vor der Benutzung des Kamins mit den allgemeinen Grundsätzen des Arbeitsschutzes, den Brandschutzvorschriften sowie mit der Gebrauchsanweisung vertraut. Sie sollten auch prüfen, ob der Kamin frei von Mängeln und Schäden ist.

- Nehmen Sie den Kamin erst in Betrieb, wenn er vollständig zusammengebaut ist und alle Teile korrekt angebracht sind.
- Vor dem Gebrauch sollte der Kamin auf einen ebenen und stabilen Untergrund gestellt werden, damit er nicht umkippen oder kippen kann.
- Der Kamin darf nur im Freien und nicht in geschlossenen Räumen verwendet werden (giftige Gase wie Kohlenmonoxid sammeln sich in geschlossenen Räumen und können zu Verletzungen oder zum Tod führen).
- Der Kamin darf nur von Erwachsenen bedient werden, die nicht unter Alkohol- oder Drogeneinfluss stehen.
- Lassen Sie eine brennende Feuerstelle im Kamin nicht unbeaufsichtigt. Außerhalb der Reichweite von Kindern und Haustieren aufbewahren.
- Der Kamin darf nicht ununterbrochen (mehr als 6 Stunden) benutzt werden.
- Halten Sie Kinder und Haustiere von der heißen Feuerstelle/Kamin fern.
- Halten Sie Ihre Hände nicht über die Feuerstelle/Kamin! Es besteht Verbrennungsgefahr!
- Verwenden Sie Handschuhe, um Ihre Hände zu schützen, wenn Sie grillen oder Holz in die Feuerstelle/Kamin legen. Die Nichteinhaltung der Anweisungen kann zu schweren Verletzungen oder zum Tod führen.
- Halten Sie einen Feuerlöscher in der Nähe des Kamins bereit.
- Halten Sie den Kamin von brennbaren Materialien fern. Halten Sie einen angemessenen Abstand von mindestens 2,5 Metern zu anderen Gegenständen ein.
- Benzin, Spiritus, Öl oder andere brennbare Flüssigkeiten dürfen nicht zum Anzünden oder während des Brennvorganges verwendet werden.
- Verwenden Sie nur trockene Anzündhilfen gemäß der Norm EN 1860-3.
- Verwenden Sie in der Feuerstelle des Kamins Holz mit einer maximalen Stapelhöhe von 20 cm (großes Feuer kann den Kamin beschädigen oder seine Lebensdauer verkürzen).
- Wenn Sie den Kamin benutzen, bewegen Sie ihn nicht.
- Nach dem Löschen des Feuers in der Feuerstelle des Kamins ist Vorsicht geboten. Die Oberflächen bleiben noch einige Zeit heiß.
- Verwenden Sie kein Wasser, um das Feuer zu löschen, da dies den Kamin beschädigen könnte. Lassen Sie das Feuer von selbst erlöschen oder verwenden Sie eine sichere Methode zum Löschen des Feuers (siehe Seite 36 "Löschen des Feuers im Kamin").
- Gießen Sie kein Wasser auf einen heißen Kamin/Feuerstelle.
- Reinigungsarbeiten sollten auf kühlen Oberflächen ohne den Einsatz von Hochdruckreinigern oder mechanischen Reinigungsgeräten durchgeführt werden.

## 5. BESTANDTEILE



Abb. 1

## 6. TECHNISCHE DATEN

Modell	Gewicht	Abmessungen B x T x H	Farbe
Kamin Nexo	78 kg	72 × 55 × 216 cm	Corten
Kamin Nexo	78 kg	72 × 55 × 216 cm	Black

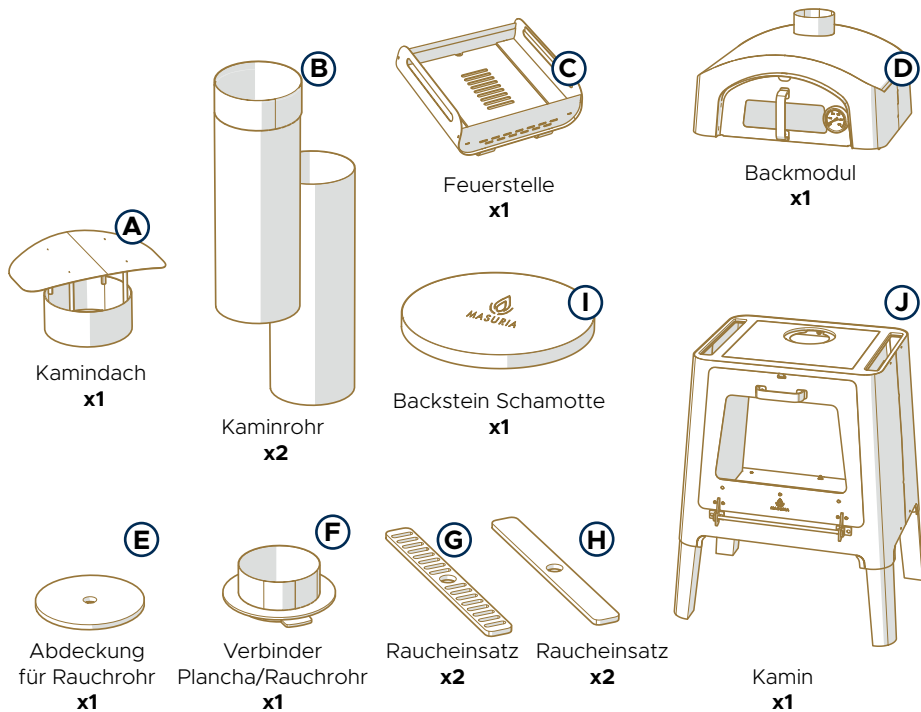

# 7. KONSTRUKTION

## BACKMODUL

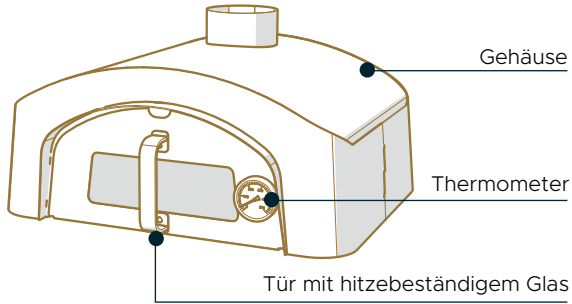

## KAMIN

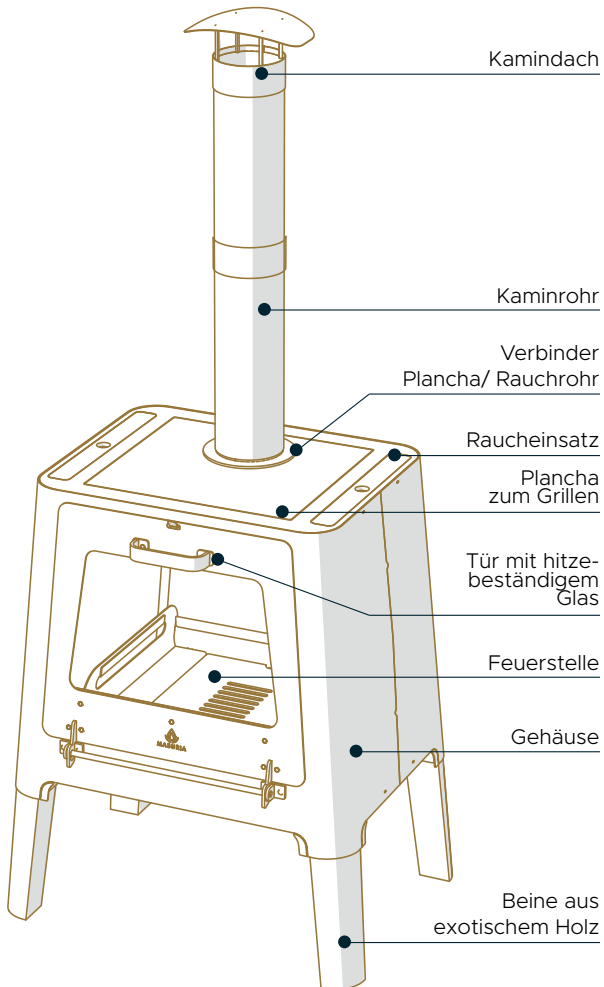

DE

Abb. 2

## 8. KAMINKONFIGURATIONEN

Der Kamin kann mit den mitgelieferten Bestandteilen konfiguriert werden.

### OPTION 1 MIT BACKMODUL

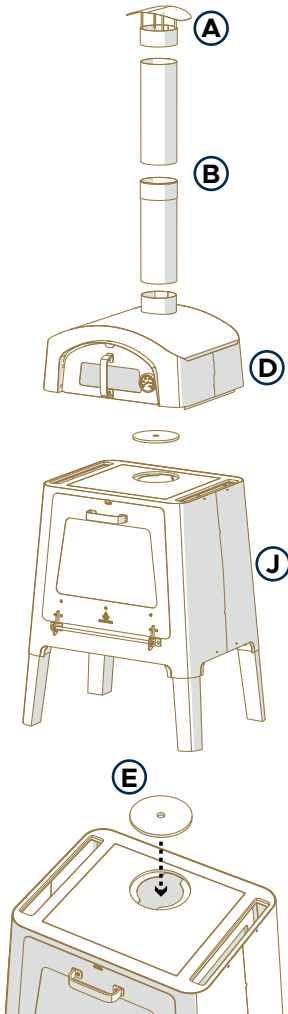

### OPTION 2 VERSION ZUM GRILLEN

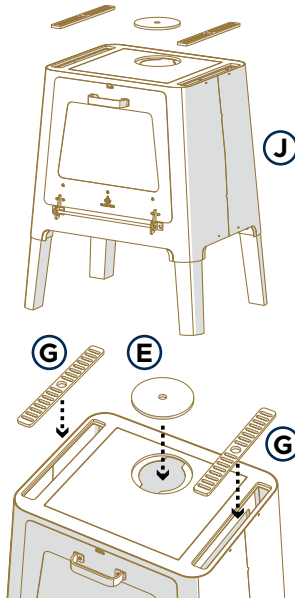

### OPTION 3 HEIZFUNKTION



Abb. 3



### ACHTUNG!

Ändern Sie niemals die Konfiguration des Kamins, wenn er brennt oder heiß ist.

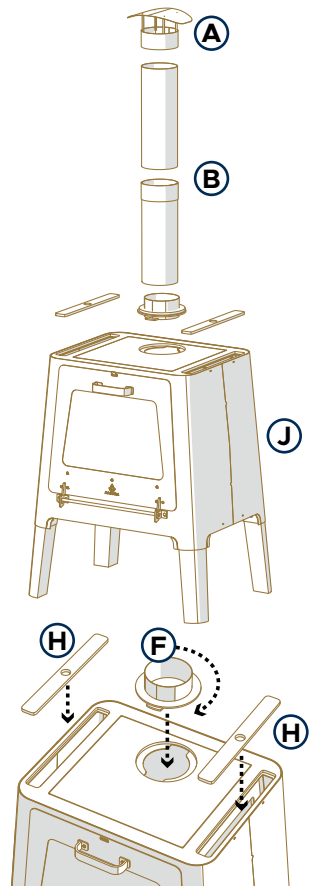
## 9. ZUGANG ZUM KAMIN

Die Kamintür wird in 2 Stufen geöffnet.



Abb. 4



### ACHTUNG!

Der Griff der Kamintür wird heiß und im Inneren herrscht eine hohe Temperatur. Seien Sie beim Öffnen der Tür besonders vorsichtig und tragen Sie Schutzhandschuhe.

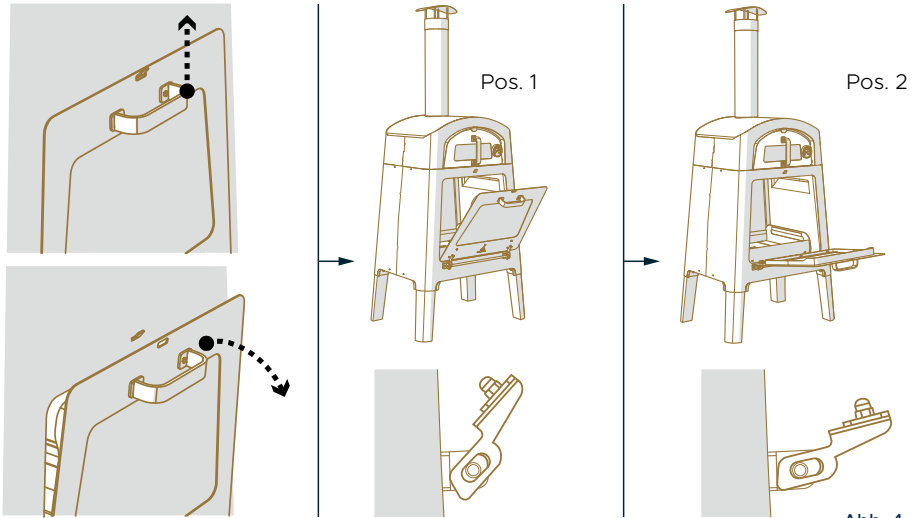
## 10. ZUGANG ZUM BACKMODUL

DE



Abb. 5



### ACHTUNG!

Der Türgriff des Backmoduls wird heiß und im Inneren herrscht eine hohe Temperatur. Seien Sie beim Öffnen der Tür besonders vorsichtig und tragen Sie Schutzhandschuhe.

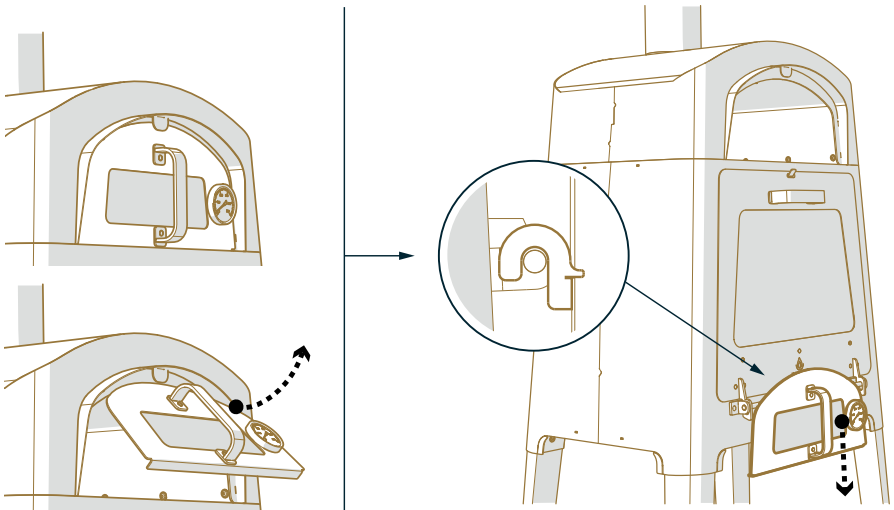
# 11. ANZÜNDEN UND LÖSCHEN DES KAMINFEUERS

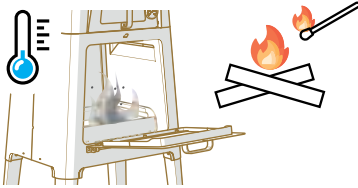

Öffnen Sie die Kamintür weit, wenn Sie Holz im Kamin anzünden.

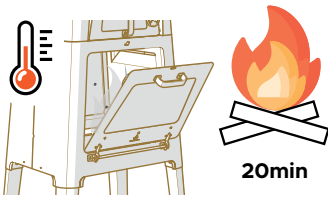

Öffnen Sie beim Anzünden (erste 20 Min.) die Kamintür (Abb. 4 Position der Tür Nr. 1). Dadurch wird eine bessere Luftzufuhr gewährleistet.

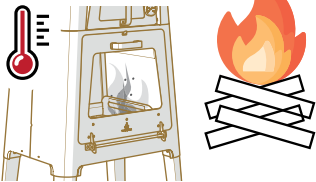

Bei starkem Brennen (nach den ersten 20 Minuten) sollte die Kamintür geschlossen werden.

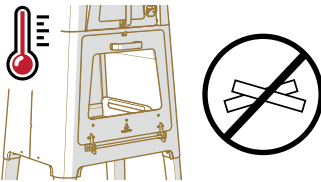

Lassen Sie die Tür geschlossen, um das Feuer im Kamin zu löschen.

## ANZÜNDEN DES HOLZSTAPELS IM KAMIN

1. Der Kamin ist für das Beheizen mit trockenem Laubbaumholz vorgesehen.
2. Das Brennholz muss gespalten werden. Stapeln Sie sie in Schichten (max. Stapelhöhe: 20 cm) und zünden Sie sie mit zugelassenen festen Anzündhilfen an.
3. Beim ersten Anzünden des Feuers ist es ratsam, das Holz bis zur Glut zu erhitzen und 30 Minuten ruhen zu lassen, bevor die ersten Speisen auf die Plancha gelegt werden. Bereiten Sie keine Speisen zu, bis das Holz mit einer Ascheschicht nicht bedeckt ist.
4. Nach dem Anzünden scharren Sie die Glut auseinander und fügen Sie eine weitere Holzportion hinzu.
5. Nach 20 Minuten ist eine geeignete Ascheschicht erreicht und die Temperatur ist optimal zum Grillen.
6. Überfüllen Sie die Feuerstelle nicht mit Holz. Die Brenntemperatur kann zu hoch sein, was die Kaminelemente beeinträchtigen und zu Verformungen führen kann.

## BRENNEN IM KAMIN

1. Überfüllen Sie die Feuerstelle während des Betriebs nicht mit Asche.
2. Füllen Sie regelmäßig den Brennstoff ein, um eine konstante Brenntemperatur aufrechtzuerhalten. Die maximale Höhe des Holzstapels sollte 20 cm nicht überschreiten.

## LÖSCHEN DES FEUERS IM KAMIN

Der beste Weg, das Feuer im Kamin sicher zu löschen, besteht darin, das Feuer auf natürliche Weise ausgehen zu lassen.

Eine der bewährten und sicheren Methoden zum Löschen des Feuers besteht darin, brennende Holzstücke aus dem Inneren des Kamins zu entfernen. **Seien Sie dabei besonders vorsichtig!**

Es ist ratsam, das brennende Holz mit einer Kaminzange in einen Metallbehälter, z. B. einen Eimer, zu legen. Vergewissern Sie sich vorher, dass das Holz hineinpasst. Sobald das Holz in den Metallbehälter gelegt wurde, wird es mit Sand bedeckt. Wenn kein Holz vorhanden ist, brennt das Feuer nicht mehr.

Abb. 6



### ACHTUNG!

1. Der Kamin wird beim Brennvorgang sehr heiß und kann Verbrennungen verursachen.
2. Berühren Sie den erhitzten Kamin nicht. Verwenden Sie Schutzhandschuhe, um Verbrennungen zu vermeiden.
3. Beim Betrieb sind die Brandschutzvorschriften zu beachten.

## 12. THERMOMETER



Abb. 7

Das Backmodul ist mit einem Thermometer ausgestattet. Das Thermometer zeigt die aktuelle Temperatur im Inneren des Backmoduls an.

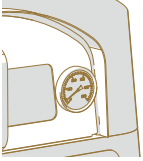

### ACHTUNG!

Das Thermometer darf nicht mit Wasser oder Reinigungsmitteln bespritzt werden, solange der Kamin brennt. Dies kann dazu führen, dass das Glas des Thermometers bricht.

## 13. EINSATZARTEN

### 1 KAMIN MIT BACKMODUL

Der Kamin mit eingebautem Backmodul eignet sich zum Backen von Speisen wie Pizza, Brot, Gebäck, Aufläufen, gebackenen Gerichten.

Verwenden Sie den mitgelieferten Schamottstein (oder gusseisernes Kochgeschirr / Kochgeschirr aus gehärtetem Glas / hitzebeständiges Kochgeschirr / Kochgeschirr aus Edelstahl / Steinzeug / Backtöpfe).

**ACHTUNG!** Die vom Hersteller des Geschirrs angegebene Temperatur darf nicht überschritten werden.)

Backstein  
(Schamotte)

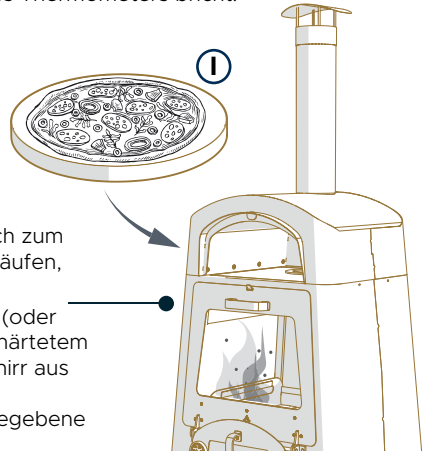

### 2 KAMIN IN EINER VERSION ZUM GRILLEN VON SPEISEN

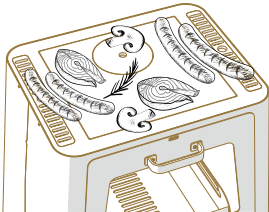

### 3 KAMIN MIT HEIZFUNKTION

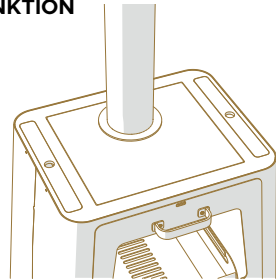

### ACHTUNG!

Fetten Sie die Plancha mit Speiseöl ein und beginnen Sie mit dem Grillen der Speisen.

Abb. 8

DE



### ACHTUNG!

Folgendes darf nicht in das Backmodul eingelegt werden:

- gewöhnliche Gläser, Becher, Teller
- Glasdeckel von gewöhnlichen Kochtöpfen
- Kunststoffverpackungen und Thermoverpackungen aus Kunststoff
- Lunchboxen (Papierverpackung)
- Geschirr mit Kunststoff- und Holzgriffen
- Porzellangeschirr

## 14. REINIGUNG UND WARTUNG

- Der Zustand des Kamins sollte regelmäßig überprüft werden, um optimale Nutzungsbedingungen und eine lange Lebensdauer des Kamins zu gewährleisten. In Verbindung mit einer ordnungsgemäßen Reinigung und Wartung bleibt so das ursprüngliche Aussehen des Produktes erhalten.
- Alle Wartungsarbeiten sollten an einem gekühlten Kamin durchgeführt werden.
- Asche und Holzreste sollten immer aus dem Kamin entfernt werden, siehe Herausziehen des Aschekastens (**Abb. 10**).
- Reinigen Sie den Kamin nicht mit ätzenden Mitteln.
- Alle Verschmutzungen und Flecken auf dem Gehäuse sollten mit einer weichen Bürste, Wasser und Spülmittel gereinigt werden.
- Nach dem Reinigen der Einsätze und der Plancha sind diese mit Speiseöl zu schützen.
- Wenn der Kamin nicht in Gebrauch und vollständig abgekühlt ist, decken Sie ihn mit einer dafür vorgesehenen Schutzhülle ab, um seine Lebensdauer zu verlängern.

Abb. 9

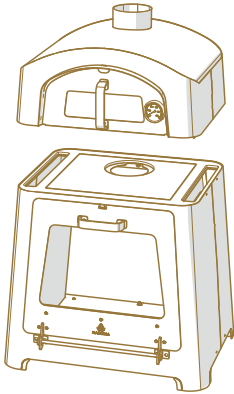

Der **Aschekasten** sollte regelmäßig geleert und von Asche befreit werden. Verwenden Sie dazu eine weiche Bürste. Ruß und Schmutz können mit speziellen Kaminreinigern entfernt werden.

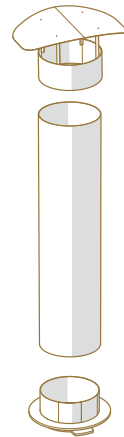

Verwenden Sie zur Reinigung des **Glases** spezielle Kaminglasreiniger.

Der **Kamin** sollte regelmäßig von Schmutz gefegt werden. Verwenden Sie zum Reinigen des Kamins Wasser oder Geschirrspülmittel. Verwenden Sie eine weiche Bürste oder ein Tuch.



Reinigen Sie **exotisches Holz** mit einer normalen (nicht zu harten) Bürste, einem Schwamm und warmem Wasser.

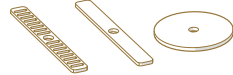

**Zusätzliche Elemente** sollten regelmäßig von Schmutz befreit werden. Verwenden Sie zum Reinigen dieser Elemente Wasser oder Geschirrspülmittel. Verwenden Sie eine weiche Bürste oder ein Tuch.

Wegen der entstehenden rostähnlichen Patina sollte der Kamin aus Cortenstahl in regelmäßigen Abständen abgefeigt werden, bis eine gleichmäßige Struktur im gesamten Material erreicht ist. Die Bildung der Patina kann zu Flecken auf der Oberfläche rund um den Kamin führen.

## Entleeren des Aschekastens – Aschebeseitigung



Abb. 10

Achten Sie darauf, dass der Aschekasten nicht mit Asche überläuft. Der Kamin ist mit einer abnehmbaren, leicht zu reinigenden Feuerstelle ausgestattet. Entfernen Sie nach jedem Gebrauch die Asche und verbrannte Holzreste aus dem Aschekasten.

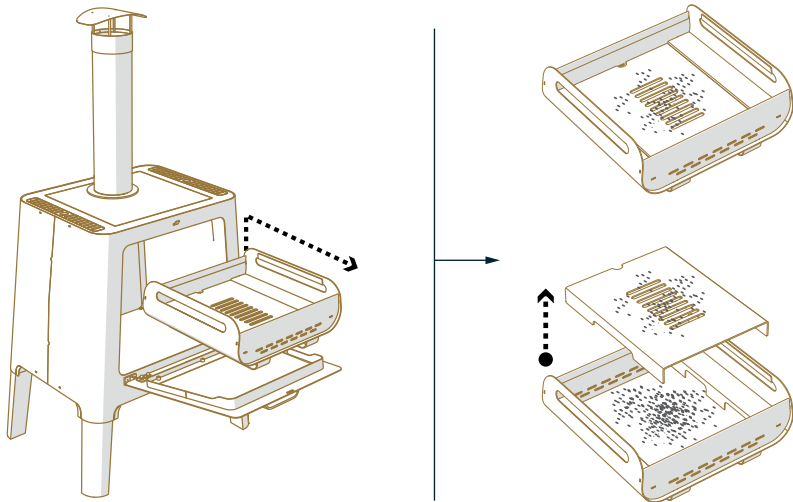

### **ACHTUNG!**

Alle Wartungs- und Reinigungsarbeiten sollten durchgeführt werden, wenn der Kamin abgekühlt ist. Der Kamin darf nicht gereinigt werden, wenn er heiß ist.

## Elemente aus exotischem Holz

Elemente aus exotischem Holz sind sehr langlebig, aber damit sie Ihnen lange Freude bereiten und Ihnen dienen, müssen sie richtig gepflegt werden. Die oben genannten Tipps werden bei der richtigen Pflege und Wartung nützlich und hilfreich sein.

- Die Häufigkeit der Pflege von exotischem Holz hängt von vielen Faktoren ab, unter anderem von den Wetterbedingungen. Wir empfehlen eine regelmäßige Imprägnierung mit dem auf unserer Website erhältlichen Öl, um die Lebensdauer Ihrer Holzelemente zu verlängern.
- Wenn Elemente aus exotischem Holz gereinigt werden müssen, können Sie dies mit einer einfachen (nicht zu harten) Bürste, einem Schwamm und warmem Wasser tun. Verwenden Sie auf keinen Fall irgendeine Art von Hochdruckreiniger. Entfernen Sie zunächst den Schmutz und waschen Sie sie dann mit klarem Wasser nach. Wenn Sie bemerken, dass die Produkte Flecken aufweisen, können Sie sie auch vorsichtig mit feinem Sandpapier abschleifen. Darüber hinaus gibt es auf dem Markt viele verschiedene Holzreiniger zum Reinigen exotischer Hölzer, die auch zur Entfernung von Ablagerungen und Flecken verwendet werden können.
- Elemente aus exotischem Holz sollten nicht im Freien gelagert werden, sondern in Räumen, in denen die Temperatur nicht unter den Nullpunkt sinkt. Nach dem Reinigen, Trocknen und Imprägnieren mit Öl ist es notwendig, sie mit Schutzhüllen zu versehen, die ebenso wie das Öl in unserem Online-Shop [www.masuraliving.com](http://www.masuraliving.com) erhältlich sind. Wenn die Produkte im Freien gelagert werden, können sie beschädigt werden; der Garantiegeber behält sich vor, dass deren Reparatur in einem solchen Fall nicht von der in diesem Dokument genannten Garantiehaftung gedeckt ist.

- Elemente aus exotischem Holz haben die Farbe von natürlichem Holz. Wenn sie jedoch im Freien stehen, können sie unter Einfluss von Sonnenlicht manchmal ihre Farbe in ein silbriges Grau (Patina) ändern. Dies ist auf den natürlichen Alterungsprozess zurückzuführen, aber auch dann sind sie noch sehr attraktiv und fügen sich perfekt in die Gartenarchitektur ein. In einer solchen Farbe sind sie pflegeleicht. Um ihre natürliche Farbe wiederherzustellen, müssen Sie sie nur richtig reinigen.

## 15. GARANTIE

### Firmenname/Name des Garantiegebers

FPH BLENDER

14-100 Ostróda

ul. Olsztyńska 5F, Polen

Steuernummer NIP: 7411545851, statistische Betriebsnummer REGON: 511432132

Kontaktnummer: +48 89 646 49 62

### Garantiekarte

Lfd. Nr.	Name	Maßeinheit	Menge	Seriennummer	Garantiezeit
1					
2					
3					
4					

DE

### ALLGEMEINE GARANTIEBEDINGUNGEN

1. Der Garantiegeber bescheinigt die gute Qualität der verkauften Ware und gibt dem Käufer eine Garantie für ihre richtige Funktionsweise. Die gekaufte Ware (Name, Seriennummer) ist im Garantieschein detailliert beschrieben.
2. Die Gewährleistungsfrist für die Produkte beträgt 1 (ein) Jahr. Die Gewährleistungsfrist beginnt mit dem Verkaufsdatum des Produkts an den Käufer. Informationen zum Verkaufsdatum finden Sie auf der Garantiekarte oder auf dem Kassensbon.
3. Im Falle von Mängeln an der gekauften Ware wenden Sie sich bitte an den Garantiegeber - per E-Mail [service@masurialiving.com](mailto:service@masurialiving.com) oder per Post an die Postanschrift FPH Blender ul. Olsztyńska 5F, 14-100 Ostróda, Polen oder über das Formular auf [www.masurialiving.com](http://www.masurialiving.com).
4. Nach Feststellung eines Mangels ist der Käufer verpflichtet, diesen unverzüglich zu melden und die Ware so schnell wie möglich an den Garantiegeber zu liefern. In bestimmten Fällen, insbesondere bei kleineren und einfachen Reparaturen, kann der Garantiegeber dem Käufer ein neues Teil zum Einbau in die Ware zur Verfügung stellen, das auf den Angaben des Garantiegebers beruht.
5. Der Käufer ist dafür verantwortlich, wenn das defekte Produkt bis zu 30 Tage lang weiter verwendet wird, was zu zusätzlichen Schäden am Produkt führen kann. Ein solches Vorgehen bedeutet eine Anerkennung des Mangels durch den Käufer und führt zum Verlust der Garantieansprüche in Bezug auf Mängel, die auf diesen Mangel zurückzuführen sind.



6. Mängel an der Ware, die während der Garantiezeit festgestellt werden, werden durch die Zusendung von Teilen ohne Mängel behoben, wobei ein Austausch innerhalb von 14 Tagen möglich ist, in besonders begründeten Fällen kann die Frist bis zu 60 Tagen verlängert werden, worüber der Kunde vom Garantiegeber informiert wird.
7. Um die Reklamation während der Garantiefrist zu akzeptieren, ist es notwendig, das Reklamationsformular auszufüllen und es an die E-Mail-Adresse [service@masurialiving.com](mailto:service@masurialiving.com) oder per herkömmlicher Post an die Korrespondenzadresse des Garantiegebers zu senden. Um die Garantie in Anspruch zu nehmen, kann es erforderlich sein, das Produkt an den Garantiegeber an der Adresse des Firmensitzes mit einer ordnungsgemäß ausgefüllten Garantiekarte (d.h. mit: Verkaufsdatum, Stempel der Firma Verkäufer, Unterschrift der Person, die die Garantiekarte ausstellt, Unterschrift des Käufers) zusammen mit dem Kaufbeleg der Ware und einer leserlich gekennzeichneten Reklamationsnummer zu liefern.
8. Der Käufer trägt die Kosten für den Versand der reklamierten Ware und wenn die Reklamation akzeptiert wird, wird es vom Garantiegeber abgedeckt und an ihn zurückgesendet, jedoch nicht mehr als die Kosten für den Versand der Produkte auf der Website des Garantiegebers.
9. Der Garantiegeber empfiehlt, beim Versand der reklamierten Ware für den Transport die Original-Werksverpackung zu verwenden. Bei fehlender Werksverpackung muss das Versandgut so angeliefert werden, dass ein sicherer Transport gewährleistet ist. Der Garantiegeber haftet nicht, wenn das Produkt aufgrund einer unsachgemäßen Verpackung der Ware durch den Käufer während des Transports beschädigt wird.
10. Die Garantiefrist wird um die Dauer der Garantiereparatur verlängert. Bei unberechtigter Reklamation verlängert sich die Garantiefrist nicht. Die Bestimmungen dieser Klausel gelten nicht, wenn eine Sache durch eine mangelfreie Sache ersetzt oder eine wesentliche Reparatur an einer unter die Garantie fallenden Sache vorgenommen wird.
11. Der Käufer hat im Rahmen der ihm gewährten Garantie zunächst das Recht, die beanstandete Ware kostenlos zu reparieren. Ist die Reparatur unmöglich oder mit unverhältnismäßig hohen Kosten verbunden, oder kommt der Garantiegeber dieser Aufforderung nicht rechtzeitig nach, wird die Ware durch eine neue - mangelfreie - ersetzt. Der Garant entscheidet letztlich über die Abwicklungsweise der Reklamation.
12. Im Falle einer unberechtigten Mitteilung kann der Garantiegeber dem Käufer die Kosten für Gutachten, Prüfung und Transport des Produkts in Rechnung stellen.
13. Sämtliche Änderungen oder Ergänzungen des Garantiescheins sind nur dann gültig, wenn sie vom Käufer akzeptiert werden und wenn sie von einer vom Garantiegeber bevollmächtigten Person vorgenommen und durch deren Unterschrift und Stempel des Garantiegebers bestätigt werden.
14. Der Käufer trägt das mit der Verwendung der Ware verbundene Risiko. Der Garantiegeber haftet nicht für den Verlust von erwarteten Vorteilen und entstandenen Kosten, die sich aus der Nutzung oder Unmöglichkeit der Nutzung dieses Produkts im Rahmen der Garantie ergeben.
15. Der Garantiegeber haftet für Mängel, die nur aus Gründen entstehen, die mit dem verkauften Produkt zusammenhängen, Schäden die nach dem Verkauf entstehen sind jedoch nicht durch die Garantie abgedeckt.  
Gründe, insbesondere :
  - Schäden, die durch unsachgemäße Bedienung, Montage, Neukonfiguration, Wartung, Lagerung oder Transport in einer Weise entstehen, die nicht mit den Grundsätzen des sicheren Gebrauchs der Produkte, wie vom Hersteller angegeben, übereinstimmt,
  - durch zufällige Ereignisse wie Feuer, Überschwemmung, Kriegshandlungen, Terroranschläge, Naturkatastrophen oder infolge von Schäden, die der Garant nicht zuzurechnen sind, einschließlich chemischer und mechanischer Schäden,
  - als Folge von Schäden, die durch unsachgemäße Fertigstellung oder Dekompletierung entstanden sind.

16. Da unsere Produkte aus natürlichen Materialien hergestellt werden, ist es möglich, dass in einigen Fällen geringfügige technologische Änderungen vorgenommen werden, die jedoch den Wert, die Funktionalität und den Gebrauch des Produkts nicht beeinträchtigen.
17. Die Garantie deckt Folgendes nicht ab:
- Produktkomponenten aus Glas und Holz, einschließlich exotischem Holz,
  - LEDs, Glühbirnen, Leuchtstoffröhren und andere Lichtquellen, die einem natürlichen Verschleiß unterliegen,
  - mechanische Schäden und Defekte, die durch sie verursacht werden,
  - Mängel und Schäden, die zu einer Minderung des Warenpreises führten,
  - Schäden, die sich aus der Nichtbeachtung üblicher Regeln, der nicht bestimmungsgemäßen Verwendung von Geräten und sonstigen Schäden ergeben, die auf Verschulden oder Unkenntnis des Käufers beruhen,
  - Gebrauchsspuren und natürliche Abnutzung, wie z. B.: Sonneneinstrahlung, Ausbleichen, leichte Maßveränderungen durch die natürliche Reaktion des Holzes auf die Umgebung.
  - Unterschiede, die sich aus individuellen Einstellungen des Computers des Käufers ergeben (Farbe, Proportionen usw.),
18. Der Käufer verliert seine Garantieansprüche, wenn der Garantiegeber die folgenden Umstände feststellt:
- sämtliche Versuche, das Design durch nicht autorisierte Personen oder Firmen zu reparieren, zu verändern oder zu modifizieren,
  - Verlust der Warengarantiekarte durch den Käufer. Es werden KEINE doppelten Garantiekarten ausgestellt.
19. Diese Garantie schränkt in keiner Weise die Rechte des Käufers gegenüber dem Verkäufer aus vertraglichen und gesetzlichen Ansprüchen ein, setzt diese aus oder schließt sie aus.
20. Holzmöbel können, auch bei regelmäßiger Pflege, von Schimmel oder Pilzen befallen werden. In vielen Fällen kann dieses Problem durch Reinigung und Aufarbeitung mit einem Holzschutzmittel behoben werden. Stellen Sie sicher, dass Ihre Möbel trocken sind, bevor Sie sie zur Lagerung abdecken.
21. In Angelegenheiten, die in diesen Garantiebedingungen nicht geregelt sind, gelten die allgemein gültigen Bestimmungen.
22. Die Gewährleistungsgrundsätze gelten nicht für den Käufer, der Unternehmer ist und der Kauf von Produkten mit seinem Geschäft zusammenhängt.

## 16. ENTSORGUNG

Dieses Produkt darf nicht zusammen mit anderen Haushaltsabfällen entsorgt werden. Um die Umwelt und die menschliche Gesundheit nicht durch unkontrollierte Abfallentsorgung zu schädigen, sollten Sie verantwortungsbewusst recyceln. Verwenden Sie die Erfassungssysteme oder wenden Sie sich an den Hersteller, bei dem Sie das Produkt gekauft haben, um das gebrauchte Produkt zurückzugeben.

# NOTIZEN

.....

.....

.....

.....

.....

.....

.....

.....

.....

.....

.....

.....

.....

.....

.....

.....

.....

.....

PL

**FPH BLENDER**

14-100 Ostróda

ul. Olsztyńska 5F, Polska

NIP: 7411545851, REGON: 511432132

Numer kontaktowy: +48 89 646 49 62

EN

**FPH BLENDER**

14-100 Ostróda

ul. Olsztyńska 5F, Poland

National Tax ID No (NIP): 7411545851,

REGON (National Business Registry No): 511432132

Contact number: +48 89 646 49 62

DE

**FPH BLENDER**

14-100 Ostróda

ul. Olsztyńska 5F, Polen

Steuernummer NIP: 7411545851,

statistische Betriebsnummer REGON: 511432132

Kontaktnummer: +48 89 646 49 62



MASURIA®